

JØTUL PF 932 S

JØTUL PF 932 S
Manual Version P04

FR - Manuel d'installation, d'utilisation et d'entretien

2



JØTUL PF 932 S

FR - Avant utilisation, lire attentivement le manuel général d'installation, d'utilisation, et d'entretien



Les manuels fournis avec le produit doivent être conservés pendant toute la durée de vie du produit.

SOMMAIRE

1 PRÉAMBULE	3	8 OPÉRATIONS PRÉLIMINAIRES	13
1.1 Symbologie.....	3	8.1 Chargement des granulés de bois	13
1.2 Utilisation	3	8.2 Alimentation électrique.....	13
1.3 Objectifs et contenu du manuel	3	9 MENU PARAMÈTRES	14
1.4 Entretien du manuel	3	9.1 Paramètres.....	14
1.5 Mise à jour du manuel.....	3	10 UTILISATION	21
1.6 Généralités.....	3	10.1 Allumage	21
1.7 Principales normes de sécurité de référence à respecter.....	3	10.2 Modification des paramètres.....	23
1.8 Garantie légale.....	4	10.3 Arrêt	23
1.9 Limites de responsabilité du fabricant.....	4	10.4 Rallumage après coupure de courant	24
1.10 Caractéristiques de l'utilisateur.....	4	10.5 Fonctionnement avec thermostat d'ambiance.....	24
1.11 Assistance technique	4	10.6 Fonctionnement avec une sonde d'ambiance intégrée dans le poêle	24
1.12 Pièces détachées	4	11 FONCTIONS DISPONIBLES	24
1.13 Plaque signalétique.....	4	11.1 Paramètre chrono	24
1.14 Livraison du poêle	4	11.2 Stats.....	25
2 RECOMMANDATIONS DE SÉCURITÉ	4	11.3 Suggestions de fonctionnement	26
2.1 Recommandations pour l'installateur.....	4	12 ANOMALIES ET SOLUTIONS POSSIBLES	27
2.2 Recommandations pour le responsable de l'entretien.....	4	12.1 Description des alarmes.....	28
2.3 Consignes destinées à l'utilisateur	5	12.2 Réinitialisation des alarmes.....	28
3 CARACTÉRISTIQUES DU COMBUSTIBLE	5	12.3 Description des avertissements	29
3.1 Caractéristiques du combustible	5	13 ENTRETIEN	29
3.2 Stockage du pellet.....	5	13.1 Mesures de sécurité	29
4 MANUTENTION ET TRANSPORT	6	13.2 Entretien ordinaire à l'adresse de l'utilisateur.....	29
4.1 Retrait du poêle de la palette de transport.....	6	13.3 Entretien extraordinaire	30
5 PRÉPARATION DU LIEU D'INSTALLATION	6	14 DESTRUCTION ET MISE AU REBUT	31
5.1 Considérations générales.....	6	SCHÉMAS ÉLECTRIQUES	32
5.2 Mesures pour la sécurité.....	6	DESCRIPTION	33
5.3 Lieu d'installation du poêle	7	DIMENSIONS	34
5.4 Air de combustion	7	INSTRUCTIONS DE MONTAGE DU KIT PIERRE OLLAIRE	35
5.5 Évacuation de la fumée.....	8	CARACTÉRISTIQUES TECHNIQUES	37
6 INSTALLATION	10		
6.1 Tuyau simple paroi et prise d'air dans la pièce.....	10		
6.2 Tuyau simple paroi et prise d'air branchée à l'extérieur	10		
6.3 Tuyau coaxial.....	10		
6.4 Mise à niveau du poêle	10		
6.5 Branchements.....	10		
7 PANNEAU DE COMMANDE	11		
7.1 Description	11		
7.2 Description générale des icônes	11		
7.3 Arbre de navigation	12		

1 PRÉAMBULE

Les appareils de chauffage Jøtul (dénommés ci-après poêles à granulés) sont construits et assemblés suivant les prescriptions de sécurité indiquées dans les directives européennes de référence.

Ce manuel est destiné à l'usage des utilisateurs, des installateurs, poseurs et manutentionnaires des poêles. En cas de doute, sur le contenu de cette notice, et pour chaque éclaircissement, contactez le fabricant, ou le revendeur agréé, en citant le numéro du paragraphe faisant objet de la demande.

L'impression, la traduction et la reproduction, même partielle, de ce document doivent être soumis à autorisation écrite de la société JØTUL.

Les informations techniques, les représentations graphiques et spécifiques, présentes dans cette notice, ne doivent pas être divulguées à un tiers.

Ne pas mettre en œuvre un poêle, si l'installateur ou le poseur n'a pas compris parfaitement ce qui est indiqué dans ce manuel. En cas de doute, demander toujours l'intervention d'un technicien agréé JØTUL.

JØTUL se réserve le droit d'apporter toutes modifications spécifiques et techniques et/ou fonctionnelles sur le poêle, à tout moment, sans aucun préavis.

1.1 SYMBOLOGIE

Dans le présent manuel, les indications, instructions ou recommandations les plus importantes sont accompagnées selon les cas d'un des symboles suivants :



Indications relatives à la bonne utilisation du poêle et aux responsabilités des personnes amenées à intervenir sur celui-ci.



Indications relatives au respect d'une règle spécifique pour prévenir les risques de dommages physiques et matériels.

1.2 UTILISATION



L'équipement du poêle JØTUL est conçu pour chauffer l'intérieur de la maison. D'une technologie avancée, il est alimenté avec des granulés de bois par un mode de fonctionnement automatique.

Le chauffage fonctionne uniquement avec la porte du poêle fermée.

Vous ne devez jamais ouvrir cette porte pendant le fonctionnement du poêle.



L'utilisation prévue et les configurations indiquées du poêle ci-dessous sont les seules autorisées par le fabricant. Ne pas utiliser l'appareil de chauffage en désaccord avec les directives fournies.

1.3 OBJECTIFS ET CONTENU DU MANUEL

Le but de ce manuel est de fournir à l'installateur certaines règles fondamentales et les bases pour une bonne installation ainsi que la maintenance. Le respect scrupuleux de ce qui est décrit dans ce manuel garantit un niveau élevé de sécurité et de longévité du poêle.

1.4 ENTRETIEN DU MANUEL

CONSERVATION ET CONSULTATION

Le manuel devra être soigneusement conservé et devra être disponible pour consultation par l'utilisateur ainsi que les professionnels intervenant pour le montage et l'entretien.

Le manuel de montage est une partie intégrante du poêle.

DÉTÉRIORATION OU PERTE

Si vous en avez le besoin: demander un nouvel exemplaire à votre revendeur JØTUL.

VENTE DU POÊLE

À la rétrocession du poêle, l'utilisateur est tenu de remettre au nouveau propriétaire, le manuel.

1.5 MISE A JOUR DU MANUEL

Ce manuel est conforme aux connaissances techniques disponibles au moment de la commercialisation du poêle.

Les poêles vendus avec toute la documentation technique nécessaire ne sauraient être considérés non-conformes par JØTUL, suite à d'éventuelles modifications ou applications de nouvelles technologies sur les appareils commercialisés par la suite.

1.6 GÉNÉRALITÉS

INFORMATIONS

Pour tout échange d'informations avec le fabricant du poêle mentionner le numéro de série et les données d'identification figurant dans la fiche technique dédiée.

RESPONSABILITÉS

La fourniture du présent manuel décharge JØTUL de toute responsabilité aussi bien civile que pénale en cas de dommages provoqués par le non respect, quand bien même partiel, des indications et instructions figurant dans le présent manuel.

JØTUL décline également toute responsabilité en cas d'utilisation impropre ou non conforme de l'appareil, en cas de modification et/ou de réparations effectuées sans autorisation, de même qu'en cas d'utilisation de pièces détachées qui ne seraient pas d'origine, ou non adaptées au modèle du poêle, objet du présent manuel.

ENTRETIEN EXTRAORDINAIRE

Les opérations de maintenance doivent être effectuées par du personnel qualifié pour intervenir sur le modèle de poêle qui est référencé dans ce manuel.

RESPONSABILITÉS DES TRAVAUX D'INSTALLATION

La responsabilité de l'ensemble des travaux d'installation du poêle ne peut pas être considérée comme à la charge de JØTUL.

- Seul l'installateur, est chargé d'effectuer les contrôles sur l'existence d'une entrée d'air de combustion et de sa section conformément aux normes en vigueur, ainsi que la conformité des solutions proposées pour l'installation du poêle conformément aux DTU 24-1 et 24-2 ainsi qu'à l'arrêté du 22 Octobre 1969.
- Il doit également satisfaire à toutes les normes de sécurité fixées par une législation spécifique en vigueur dans l'État où le poêle est installé.
- L'installateur devra posséder les qualifications requises dans la directive européenne N° 2009/28/CE du 23/04/2009 JOUE du 05/06/2009 article 14-3.

UTILISATION

L'utilisation de l'appareil est soumis, ainsi que les exigences contenues dans le présent manuel, à la conformité de toutes les normes de sécurité fixées par la législation spécifique en vigueur dans l'État où il est installé.

1.7 PRINCIPALES NORMES DE SECURITE DE REFERENCE A RESPECTER

- A) Directive 2006/95/CE: «Matériel électrique destiné à être employé dans certaines limites de tension».
- B) Directive 2004/108/CE: «Le rapprochement des législations des États membres relatif à la compatibilité électromagnétique».
- C) Directive 89/391/CEE : «Mise en œuvre de mesures visant à promouvoir l'amélioration de la sécurité et la santé des travailleurs au travail».
- D) Directive 89/106/CEE : «concernant le rapprochement des dispositions législatives, réglementaires et administratives des États membres relatives aux produits de construction.»
- E) Directive 85/374/CEE : «En ce qui concerne le rapprochement des dispositions législatives,

réglementaires et administratives des Etats membres concernant la responsabilité des produits défectueux.»

- F) Directive 1999/5/CE : «concernant les équipements hertziens et les équipements terminaux de télécommunications et la reconnaissance mutuelle de leur conformité».

1.8 GARANTIE LÉGALE

Pour que l'utilisateur puisse profiter de la garantie légale, conforme à la directive 1999/44/CE, il devra scrupuleusement suivre les prescriptions contenues dans ce manuel, et en particulier:

- Toujours agir dans les limites d'utilisation du poêle.
- Veillez à ce que les opérations d'entretien nécessaires soient toujours effectuées à intervalles réguliers.
- Confier l'utilisation du poêle aux seules personnes possédant toutes les compétences nécessaires à cet effet.

Le non respect des instructions et recommandations des exigences contenues dans ce manuel a pour effet d'annuler immédiatement la garantie.

1.9 LIMITES DE RESPONSABILITÉ DU FABRICANT



Le fabricant est déchargé de toute responsabilité civile et pénale, directement ou indirectement dans les cas suivants:

- Installation non conforme aux normes et à la réglementation en vigueur dans l'Etat où le poêle est installé.
- Manque d'entretien de la part de l'utilisateur ou de l'installateur.
- Non respect des instructions figurant dans le présent manuel.
- Installation faite par des personnes mal ou non formées.
- Utilisation non conforme aux consignes de sécurité.
- Modifications ou réparations effectuées sans l'autorisation du fabricant.
- Utilisation de pièces détachées qui ne sont pas d'origine pour le modèle de poêle.
- Des événements exceptionnels.

1.10 CARACTÉRISTIQUES DE L'UTILISATEUR



L'utilisateur du poêle doit être une personne adulte et responsable possédant les connaissances techniques et nécessaires pour procéder aux opérations d'entretien courant des composants mécaniques et électriques de l'appareil.



Veillez à ce que les enfants ne s'approchent pas tout près du poêle pour jouer alors qu'il est allumé.

1.11 ASSISTANCE TECHNIQUE

Les services d'assistance JØTUL sont en mesure de résoudre tout problème inhérent à l'utilisation et à l'entretien tout au long du cycle de vie du poêle.

JØTUL est à complète disposition de l'utilisateur pour fournir l'adresse du centre d'Assistance Technique Agréée le plus proche.

1.12 PIÈCES DÉTACHÉES

Veillez à faire usage exclusivement de pièces détachées d'origine.

Ne pas attendre l'usure complète des composants avant de procéder à leur remplacement.

Remplacer un composant avant son usure complète permet la prévention de sa rupture subite susceptible de provoquer des dommages physiques et/ou matériels.

Effectuer à intervalles réguliers les contrôles d'entretien indiqués dans le chapitre «Entretien et nettoyage».

1.13 PLAQUE SIGNALÉTIQUE

La plaque signalétique est apposée sur l'arrière du poêle et contient toutes les données caractéristiques du produit, y compris les références du fabricant, le numéro de matricule et le marquage **CE**.

1.14 LIVRAISON DU POÊLE

Le poêle est livré parfaitement emballé dans un carton et fixé sur une palette en bois permettant son déplacement par chariot élévateur et / ou d'autres moyens.

A l'intérieur du poêle, sont présentes les fournitures suivantes :

- Manuel d'installation, d'utilisation et d'entretien.
- Télécommande (seulement pour les modèles qui en sont dotés).
- Outil pour l'ouverture du cendrier (uniquement pour les modèles qui le nécessitent).

2 RECOMMANDATIONS DE SÉCURITÉ

2.1 RECOMMANDATIONS POUR L'INSTALLATEUR

Suivre les instructions de ce manuel.

Les instructions de montage et démontage du poêle sont disponibles uniquement pour les techniciens professionnels.

Dans le cas où l'installateur serait défaillant, veuillez nous contacter pour l'intervention d'un autre technicien agréé par JØTUL.

La responsabilité de travailler sur le poêle est, et reste, uniquement celle de l'installateur. Celui-ci est chargé de l'exécution de la visite technique et du conseil pour les meilleures solutions d'installation.

L'installateur doit se conformer à toutes les réglementations de sécurité locales, nationales et européennes et notamment aux DTU 24-1 et 24-2.

L'appareil doit être installé sur des sols avec une capacité portante suffisante.

Vérifiez que les prédispositions de l'apport d'air de combustion soient conformes au type d'installation.

Ne faites pas de connexions électriques avec des câbles volants ou temporaires non isolés.

Vérifiez que la mise à la terre du système électrique soit efficace.

L'installateur avant de commencer les étapes de montage ou de démontage du poêle, doit se conformer aux précautions de sécurité requis par la loi et en particulier dans le cadre réglementaire du Code du Travail.



Vérifier si les prédispositions du conduit de fumée et de la bouche d'air sont conformes au type d'installation.

2.2 RECOMMANDATIONS POUR LE RESPONSABLE DE L'ENTRETIEN



- Suivre les instructions de ce manuel.
- Toujours utiliser un équipement de sécurité adéquat et d'autres moyens de protection.
- Avant toute opération de maintenance assurez-vous que le poêle, s'il vient d'être utilisé, soit complètement refroidi.
- Dans le cas où un seul des dispositifs de sécurité ne fonctionne pas, le poêle doit être considéré comme hors d'état de fonctionner.
- Retirez la prise d'alimentation électrique avant de travailler sur des connecteurs électriques et électroniques à l'intérieur de l'appareil.

2.3 CONSIGNES DESTINÉES A L'UTILISATEUR



- Prévoir un lieu d'installation du poêle conforme à la législation locale, nationale et européenne.
- S'agissant d'un appareil de chauffage, les surfaces externes du poêle sont particulièrement chaudes. La prudence maximale est recommandée pendant son fonctionnement, notamment:
 - ne pas toucher et ne pas s'approcher de la vitre de la porte au risque de se brûler,
 - ne pas toucher au raccordement des fumées,
 - ne pas effectuer de nettoyage de quelque type que ce soit,
 - ne pas vider les cendres,
 - ne pas ouvrir la porte vitrée,
 - ne pas ouvrir le tiroir à cendre (s'il est prévu),
 - ne pas laisser approcher les enfants.
 - ne placez aucun objet sur le poêle.
- Observer les instructions reportées dans cette notice.
- Observer les instructions reportées sur les plaquettes appliquées sur le poêle.
- Les plaquettes sont des dispositifs de sécurité qui doivent être toujours parfaitement lisibles. En cas de détérioration ou d'illisibilité, elles doivent être remplacées en s'adressant au fabricant pour en demander les originaux.
- Utiliser uniquement du combustible conforme aux indications reportées dans le paragraphe relatif aux caractéristiques du combustible.
- Suivre scrupuleusement le programme d'entretien ordinaire et extraordinaire.
- Ne pas allumer le poêle sans avoir d'abord effectué l'entretien journalier préconisé dans le chapitre "Entretien" de cette notice.
- Ne pas allumer le poêle en cas de fonctionnement anormal, soupçon de rupture ou bruits insolites.
- Ne pas jeter d'eau sur le poêle en marche, y compris pour éteindre le feu dans le brasero.
- Ne pas éteindre le poêle en tirant le câble d'alimentation.
- Ne pas s'appuyer sur la porte ouverte car cela pourrait déstabiliser le poêle.
- Ne pas utiliser le poêle comme support ou ancrage de tout type.
- Ne pas nettoyer le poêle tant que la structure et les cendres ne soient pas complètement refroidies.
- Ne pas toucher la porte lorsque le poêle est en fonctionnement.
- Opérer toujours avec calme et en sécurité maximale.
- En cas d'incendie dans la cheminée, éteindre le poêle en suivant la procédure décrite dans le paragraphe 12.2 .
- En cas de mauvais fonctionnement du poêle causé par un mauvais tirage du conduit de fumée, procéder à son nettoyage, en suivant la procédure décrite au paragraphe 12.2 .
- Le nettoyage du conduit de fumée doit s'effectuer comme décrit au paragraphe .
- Ne pas toucher les parties peintes pendant la marche du poêle pour ne pas les endommager.
- Cet appareil n'est pas prévu pour être utilisé par des personnes (y compris les enfants) dont les capacités physiques, sensorielles ou mentales sont réduites ou des personnes dénuées d'expérience ou de connaissance, sauf si elles ont pu bénéficier , par l'intermédiaire d'une personne responsable de leur sécurité, d'une surveillance ou d'instructions préalables concernant l'utilisation de l'appareil.

3 CARACTÉRISTIQUES DU COMBUSTIBLE

3.1 CARACTÉRISTIQUES DU COMBUSTIBLE

- Granulés de bois naturel à base de sciure, encore appelés «pellets»(Fig3.1), certifiés de classe A1 selon la norme ISO 17225-2 (ENplus-A1, DIN Plus ou NF 444 de catégorie «NF Granulés Biocombustibles Bois Qualité Haute Performance.
- Les performances et la puissance thermique du poêle peuvent varier en fonction de la qualité des pellets de bois utilisés.
- Le poêle à granulés nécessite pour un fonctionnement correct, des pellets ayant les caractéristiques suivantes:
 - Taille Ø 6 mm
 - Longueur Max. 30 mm
 - Humidité Max : 8 à 10 % d'humidité.

Le poêle est équipé d'un réservoir contenant les granulés d'une capacité indiquée dans la fiche technique dédiée.

Le couvercle de la trémie de chargement du poêle se trouve sur la partie supérieure.

Le couvercle doit toujours être ouvert lors du chargement des granulés.



Pour des raisons de sécurité et afin d'assurer le contrôle de la température, il est impératif de ne pas utiliser du bois traditionnel sous forme de bûches.



L'appareil n'est pas un incinérateur et vous ne devez rien brûler qui ne soit pas du granulé de bois.

3.2 STOCKAGE DU PELLET



Les granulés doivent être stockés dans un endroit sec et pas trop froid.

Nous vous conseillons de conserver quelques sacs de pellets dans le local où se trouve le poêle ou dans une pièce adjacente afin d'avoir une température et un taux d'humidité acceptables.

Les granulés humides et/ou froids (5°C) réduisent la puissance thermique du pellet et l'on doit procéder à plus de fréquence de nettoyage du brasero (imbrûlés).

Portez une attention particulière à l'entreposage et à la manutention des sacs de granulés afin d'éviter le concassage et la formation de poussière.

Vous risquez alors d'introduire de la sciure de bois dans le réservoir du poêle, et cela pourrait causer un bourrage ou un blocage de la vis d'alimentation et causer des dommages au moteur d'entraînement de la vis.



fig. 3.1

4 MANUTENTION ET TRANSPORT

Le poêle est livré complet avec toutes les pièces fournies. Faites attention à la tendance au déséquilibre du poêle. Son centre de gravité est déplacé vers l'avant.

Veillez à bien tenir compte de ce qui précède, durant le déplacement du poêle sur sa palette de transport.

Durant la manutention éviter les à-coups et les mouvements brusques.

Assurez-vous que le chariot élévateur ait une capacité supérieure au poids du poêle à soulever.

Le cariste sera seul responsable de la levée des charges.



Veillez à ce que les enfants ne jouent pas avec les matériaux d'emballage (films plastiques et polystyrène par exemple). Risque d'étouffement!

4.1 RETRAIT DU POÊLE DE LA PALETTE DE TRANSPORT

Pour détacher le poêle de la palette de transport, suivre les instructions reportées dans ce manuel.

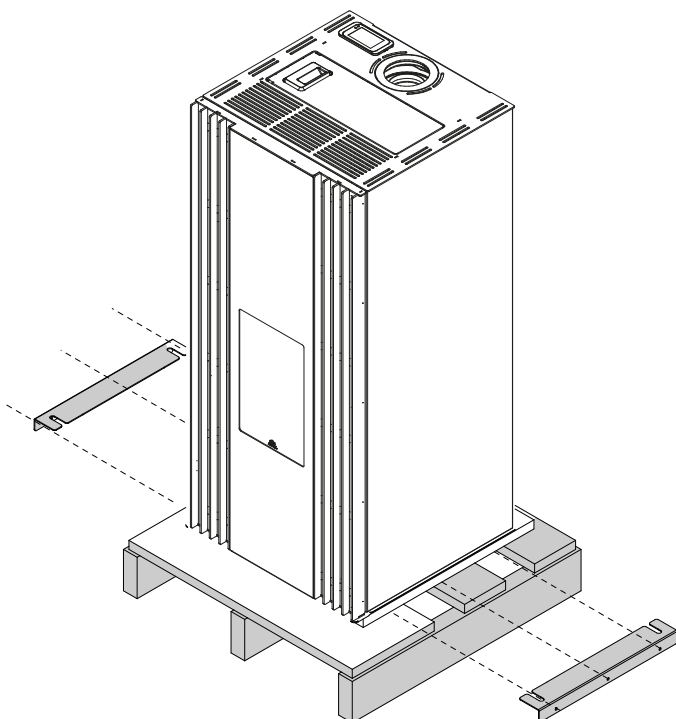

5 PRÉPARATION DU LIEU D'INSTALLATION

5.1 CONSIDÉRATIONS GÉNÉRALES

Il y a plusieurs facteurs qui rendent une combustion plus efficace en termes de performance thermique et à faible émissions de substances polluantes (monoxyde de carbone CO-).

Certains facteurs dépendent de l'appareil dans lequel la combustion a lieu alors que d'autres dépendent des caractéristiques environnementales, l'installation et le degré d'entretien effectués sur l'appareil.

Parmi les facteurs importants, il y a :

- l'air de combustion,
- caractéristiques du système d'évacuation des produits de combustion. (Raccordement),
- qualité du combustible (teneur en humidité et taille).

Dans les paragraphes suivants il y a des lignes directrices à respecter pour une performance maximale du produit acheté.

Ménager un accès pour permettre le nettoyage de l'appareil, du conduit de raccordement, et du conduit de fumée (ou, le cas échéant, du système coaxial d'évacuation des fumées et d'alimentation en air).

5.2 MESURES POUR LA SECURITE

La responsabilité des travaux effectués sur le lieu d'installation du poêle incombe à l'utilisateur, qui est aussi responsable de vérifier l'adéquation des solutions d'installation proposées.

L'utilisateur doit observer toute la législation locale, nationale et européenne en matière de sécurité.

L'appareil doit être installé sur un sol d'une capacité portante suffisante.

Les instructions de montage et de démontage du poêle sont réservées aux techniciens spécialisés. Les utilisateurs sont invités à s'adresser à un centre SAV agréé pour avoir des techniciens spécialisés.

Vérifier toujours le professionnalisme et la préparation des techniciens à qui l'ont fait appel. Avant de procéder au montage ou au démontage du poêle, l'installateur doit observer les mesures de sécurité prévues par la loi, notamment:

- A) ne pas opérer dans des conditions difficiles,
- B) travailler en parfaites conditions psycho physiques et vérifier l'état de l'équipement de protection individuelle,
- C) porter des gants de protection,
- D) porter des chaussures de protection,
- E) utiliser des outils munis d'une isolation électrique,
- F) vérifier si la zone de travail est dégagée et sans obstacle.

5.3 LIEU D'INSTALLATION DU POÊLE

Ci-jointes sont décrites les distances minimales en centimètres (Fig. 5.1) à respecter lors de l'installation du poêle par rapport aux cloisons et aux objets inflammables. En cas de cloisons/objets ininflammables, ces dimensions peuvent être divisées par deux.

Protéger contre le rayonnement de la chaleur et le risque d'incendie toutes les structures qui pourraient prendre feu si elles sont exposées à trop de chaleur.

Les planchers en bois ou en matières inflammables, doivent être protégés par une base coupe-feu assez grande sous le poêle. Cette base peut être, par exemple, en acier, en ardoise, en verre trempé, ou en pierre, elle doit couvrir la surface du plancher sous le poêle et le raccord du tuyau de fumée, et elle doit dépasser à l'avant de 50 cm.

Le fabricant n'assume aucune responsabilité pour tout changement dans les caractéristiques du matériau constituant le plancher sous l'appareil.

Les éventuels éléments en bois (poutres) ou en matériau inflammable situés près du poêle doivent être protégés avec du matériau ignifuge.

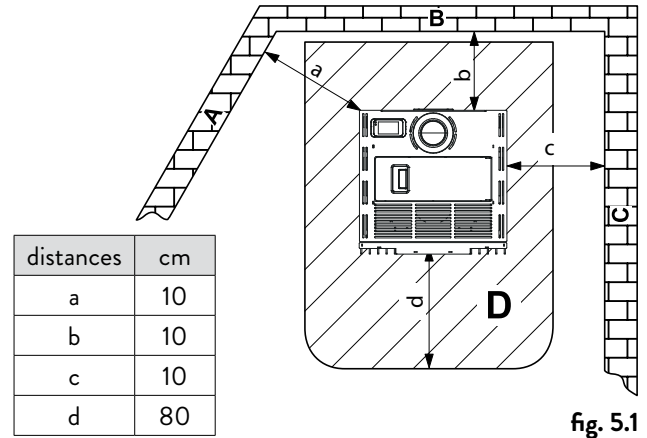

distances	cm
a	10
b	10
c	10
d	80

fig. 5.1



Fournir un espace technique disponible pour toute maintenance.

Veillez à respecter les distances minimales entre toutes matières inflammables et le poêle, ainsi que les tuyaux d'évacuation de fumées. Veuillez vous conformer au DTU. Entre autre les tuyaux doivent porter le marquage CE. Pour le combustible bois doit être marqué G xx (G indique que le raccordement résiste au feu de cheminée et xx est la distance de sécurité minimum en millimètres) (Fig. 5.2).

Pi = Paroi inflammable

Pp = Protection du plancher

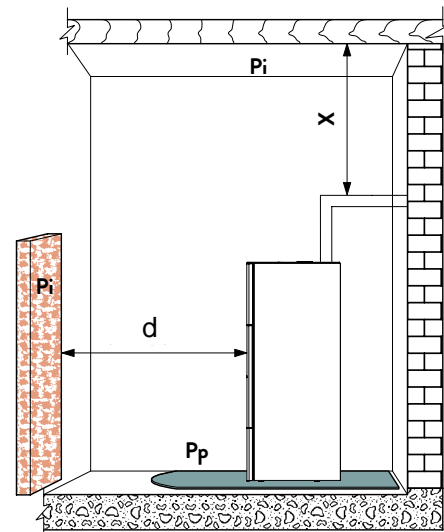

fig. 5.2

5.4 AIR DE COMBUSTION



Le poêle lors de son fonctionnement, prend beaucoup d'air (même modeste) dans l'environnement où il se trouve, cet air devrait être rétabli grâce à une prise d'air extérieur à la pièce (Fig. 5.3 - PA = Bouche d'air).

Si la paroi arrière du poêle est un mur extérieur, percer un trou pour l'entrée d'air de combustion à une garde au sol d'environ 20-30 cm. Il faut placer à l'extérieur une grille d'aération permanente. Dans les zones venteuses et exposées il faut prévoir un chapeau de protection.

Assurez-vous que l'entrée d'air est positionnée de manière à ne pas être bloquée accidentellement. (Empilage de matériaux à l'extérieur contre la grille).

S'il n'est pas possible d'effectuer une canalisation d'air directe dans le mur, vous pouvez prendre l'air dans le sous sol à condition de canaliser cet air depuis l'extérieur pour ne pas polluer l'air ambiant. Vous pouvez également prendre l'air directement dans le vide sanitaire s'il est ventilé. La section des grilles du vide sanitaire doit correspondre à 5 fois la surface des grilles en cm² de la surface en m² du rez de chaussée (Exemple : Rez de chaussée de 100 m² donne 500 cm² de surface de grille. (Fig. 5.4 G = grille, S = obturateur) C ne peut pas être considéré comme une entrée d'air si l'habitation est équipée d'une Ventilation Mécanique Contrôlée (VMC).

Les DTU 24-1 et 24-2 doivent être respectés ainsi que l'arrêté du 22 OCTOBRE 1969. Le Règlement Sanitaire Départemental Type (RSDT) au § 23-1 spécifie les conditions d'entrée d'air dans les logements et signale que les entrées d'air ne doivent pas être obstruées par l'utilisateur.

Si il ya d'autres appareils de chauffage, il faut dans chaque locaux une prise d'air de combustion pour assurer le volume d'air nécessaire au bon fonctionnement de tous les dispositifs.

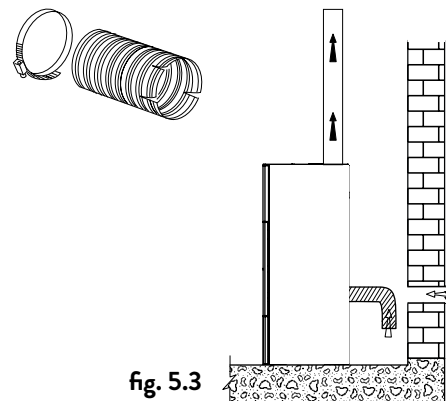

fig. 5.3

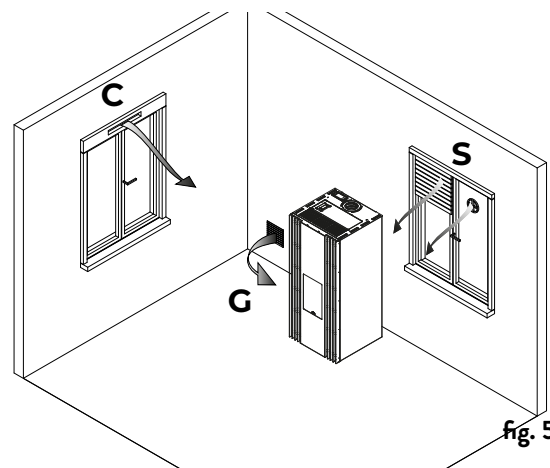

fig. 5.4

Lorsque, dans la pièce où se trouve le poêle est présente une extraction d'air motorisée (VMC) un mauvais fonctionnement pourrait être causé par un manque d'air de combustion pour l'appareil.

L'arrêté du 23/02/2009 indique une section minimale de 50 cm² pour un appareil à combustible solide dont la puissance n'excède pas 25 KW.

Le décret N° 2008-1231 article R131-1 (monoxyde de carbone) régleme les entrées d'air.

Vous pouvez canaliser l'air de combustion à l'aide d'un raccordement coaxial (tuyau d'échappement pour l'expulsion de la fumée et un autre pour l'aspiration de l'air), de sorte qu'il n'est pas nécessaire d'avoir une admission d'air classique dans la pièce (fig. 5.5.1, fig. 5.6 A, B = C d'entrée d'air, la fumée de sortie = D). Dans le cas d'une configuration en zone 3, la longueur minimum du conduit au-dessus de l'appareil doit être de 60 cm (Fig 5.5.2).

Le décret N° 2008-1231 article R131-2 dispense de l'entrée d'air directement extérieure puisque l'appareil dispose de sa propre amenée d'air pour les appareils étanches.

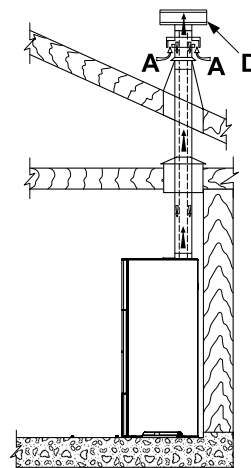

fig. 5.5.1

5.5 ÉVACUATION DE LA FUMÉE

Le poêle fonctionne avec la chambre de combustion sous pression négative. Il est essentiel de s'assurer que le tube de raccordement soit étanche.



S'assurer que le conduit de fumée soit construit selon la réglementation et qu'il soit autoportant afin d'éviter qu'il s'appuie sur le poêle.

Après avoir choisi un endroit convenable pour l'installation et compte tenu des règles énumérées dans les paragraphes précédents, définir l'emplacement du conduit d'évacuation des fumées. Les tuyaux de raccordement pouvant être utilisés doivent comporter obligatoirement un marquage **CE** qui définit d'après les essais de son constructeur, l'utilisation possible avec un combustible solide (rappel du DTU : Température donnée par le constructeur du poêle dans l'étiquette CE plus 50° de sécurité.) ou dans l'Avis Technique CSTB concernant la pose des poêles JØTUL.

Il est obligatoire d'avoir un conduit isolé lorsque celui-ci est situé à l'extérieur de l'habitation et sa hauteur doit dépasser le faitage de 40 cm conformément à l'arrêté de 1969. Ce conduit ne doit avoir rien autour dans un rayon de 8 mètres (Zone 1).

Le raccordement du poêle doit être le plus court possible et ne doit pas dépasser 2 coudes à 90° (1 coude à 90° = 2 coudes à 45°). Pour les changements de direction, il est préférable d'utiliser un té ou un coude avec tampon de visite.



Il est nécessaire de prévoir un tuyau au fond du premier T au niveau de la sortie de la fumée, afin de permettre l'évacuation de l'eau de condensation qui peut se former dans le conduit (Fig. 5.7a).

Les sections horizontales doivent avoir une longueur maximale de 2-3 m avec une pente ascendante de 3-5% (Fig. 5.7).

Les tuyaux de raccordement des fumées doivent être à distance réglementaire des parois combustibles ou incombustibles suivant le DTU, à savoir 3 fois le diamètre si la paroi est en matériaux combustibles avec un minimum de 375 m/m, et 1,5 fois le diamètre si la paroi est incombustible avec un minimum de 200 m/m.

Le raccordement doit être visible sur tout son parcours.

Le raccordement ne doit pas se faire sur un conduit utilisé par d'autres appareils (chaudières, poêles, cheminées, etc.), ou systèmes d'extraction d'air (hottes, événements, etc.).

Il est interdit de poser des clapets ou des modérateurs de tirage.

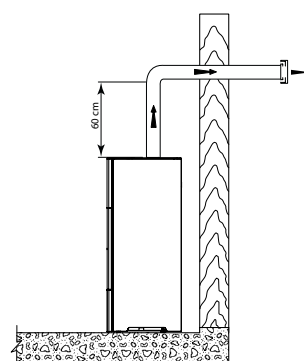

fig. 5.5.2

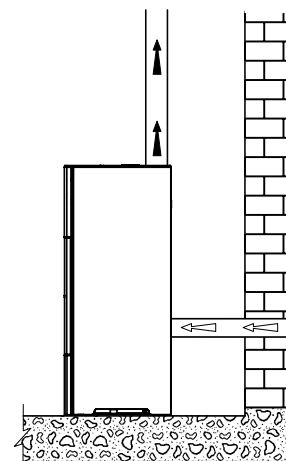

fig. 5.6

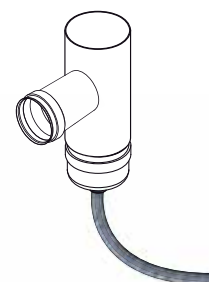

Fig. 5.7a

Si vous rencontrez un problème, contacter le support technique JØTUL.

Il est strictement interdit de raccorder un poêle non étanche avec un débouché de terminal en Zone 2 (rampant du toit) ou zone 3 (façade). Ces poses sont réservées uniquement aux appareils étanches titulaires d'un avis technique CSTB ainsi que le raccordement.

5.5.1 Evacuation par le toit à travers un conduit traditionnel

Le conduit de cheminée pour les gaz d'échappement doit être certifié selon les normes EN 1856 -1-2 - EN 1857 - EN 1443 - EN 13384-1-3 - EN 12391-1 en ce qui concerne la taille et les matériaux utilisés dans la construction.

Les cheminées en ruine, construites avec des matériaux inadaptés (ciment, acier galvanisé, etc. rugueuses ou poreuses à l'intérieur) sont illégales et mettent en péril le bon fonctionnement du poêle.

Les conduits traditionnels peuvent être utilisés après tubage si celui-ci est nécessaire.

Chaque installateur devra fournir en conformité avec les DTU la fiche de calcul suivant la norme EN 13384-1.

Pour améliorer l'isolation du conduit, il est conseillé d'isoler au maximum celui-ci pour éviter la condensation et le point de rosée. Les températures de sortie des fumées d'un poêle à granulés sont inférieures à celle des poêles à bûches.

Pour l'isolation, utilisez uniquement des produits autorisés par les DTU ou possédant un avis technique CSTB.

Respecter les règles suivantes:

- les fumées peuvent être évacuées directement sur un conduit ancien si il a une section jusqu'à 15 x 15 cm ou 15 cm de diamètre et muni d'une trappe de visite.

Dans le cas d'une importante section de la cheminée, il est nécessaire de tuber la cheminée avec un gainage en acier (diamètre en fonction de l'accès) bien isolé (Fig. 5.9). Respecter le DTU pour ce qui concerne sa mise en œuvre.

Éviter tout contact avec des matières combustibles (poutres) et en tout cas respecter les distances de sécurité.

5.5.2 Pour augmenter le niveau de sécurité, nous avons prévu un raccord fileté équipé de bouchon "R" pour relier le tuyau d'évacuation de la condensation dans l'éventualité lointaine que cela puisse servir.

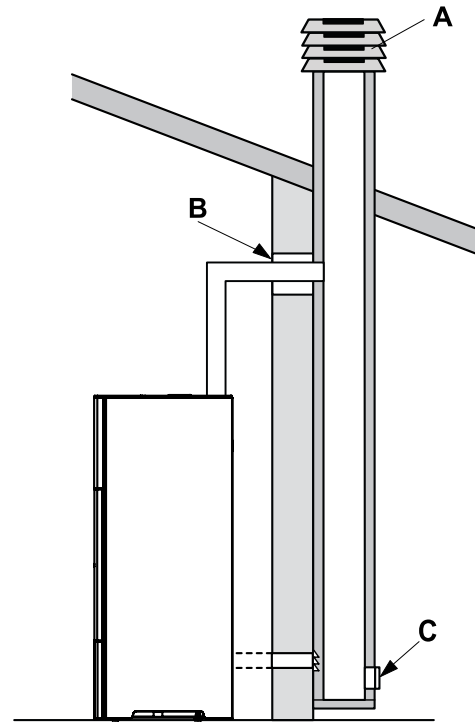
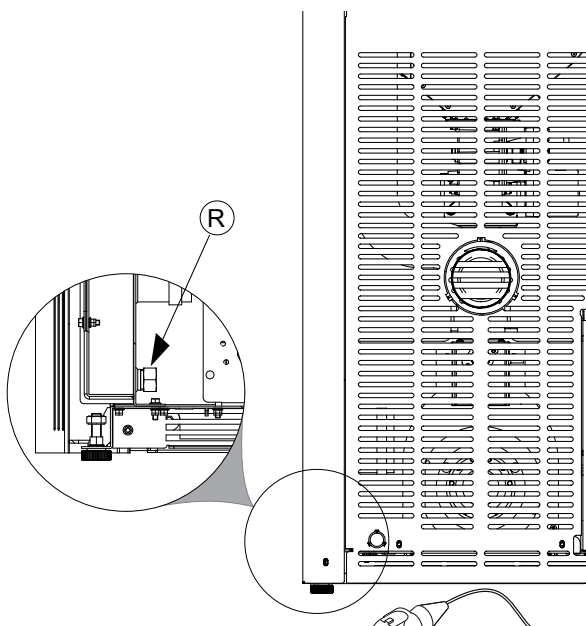
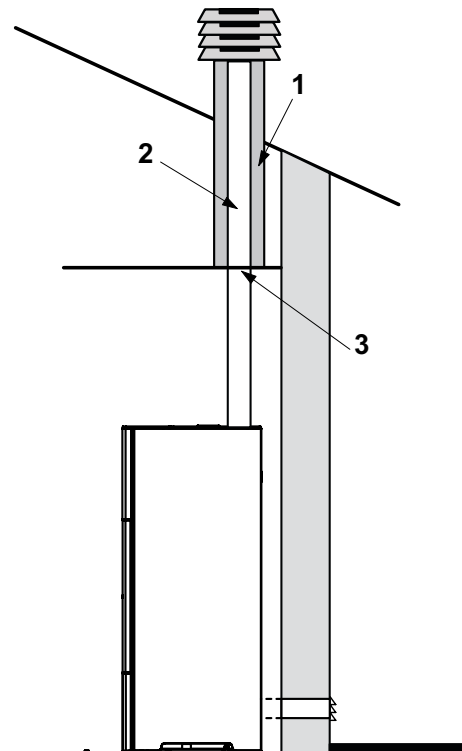

fig. 5.8

- A) Sortie de toit antivent
- B) Section maximale de 15 x 15 cm ou Ø 15 cm et hauteur maximale de 4 - 5 m
- C) Joint de finition



- 1) Isolant autorisé
- 2) Tube en acier
- 3) Panneau de fermeture

fig. 5.9

6 INSTALLATION

Il est possible d'installer le poêle de différentes façons selon les exigences.

6.1 TUYAU SIMPLE PAROI ET PRISE D'AIR DANS LA PIÈCE

Dans ce cas il est nécessaire de démonter la paroi en métal à l'arrière du poêle et de débrancher le tuyau de raccordement en air de combustion (6.1)

Brancher le tuyau de sortie des fumées, ajouter la bague supérieure et le système de blocage maintenu par 2 vis, comme indiquée dans l'image 6.1.

S'assurer d'avoir réalisé une prise d'air conforme dans la pièce, comme expliqué dans les pages précédentes.

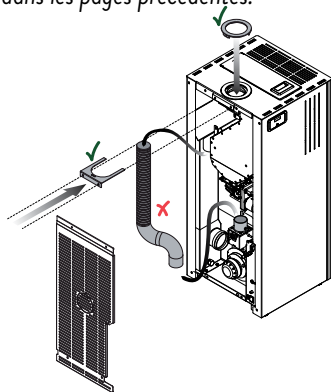

fig. 6.1

6.2 TUYAU SIMPLE PAROI ET PRISE D'AIR BRANCHÉE À L'EXTÉRIEUR

Dans ce cas il est nécessaire de démonter la paroi en métal à l'arrière du poêle, de débrancher le tuyau de raccordement en air de combustion et de brancher le coude et le raccordement fournis avec le produit (6.2). Après avoir remonté la paroi, brancher au raccordement, le tuyau flexible pour le prélèvement à l'extérieur de l'air de combustion.

Brancher le tuyau de sortie des fumées comme indiqué dans l'image 6.1.

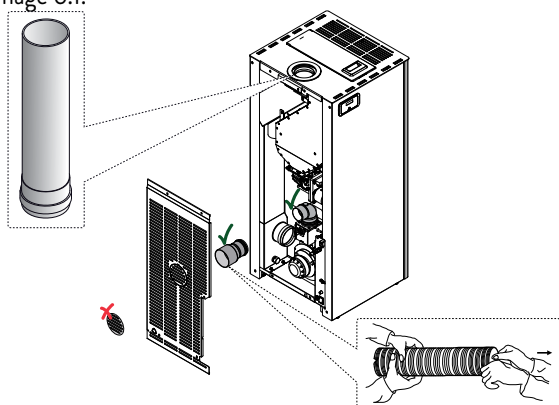

fig. 6.2

6.3 TUYAU COAXIAL

Il est possible de utiliser un tuyau coaxial pour l'évacuation des fumées et le prélèvement en même temps de l'air de combustion.

Pour réaliser cette installation, il n'est pas nécessaire de démonter l'appareil. Raccorder le tuyau coaxial directement sur la buse de sortie comme indiqué dans l'image 6.3. L'installateur devra posséder les qualifications requises par la directive européenne N° 2009/28/CE du 23/04/2009 JOUE du 05/06/2009 article 14-3.

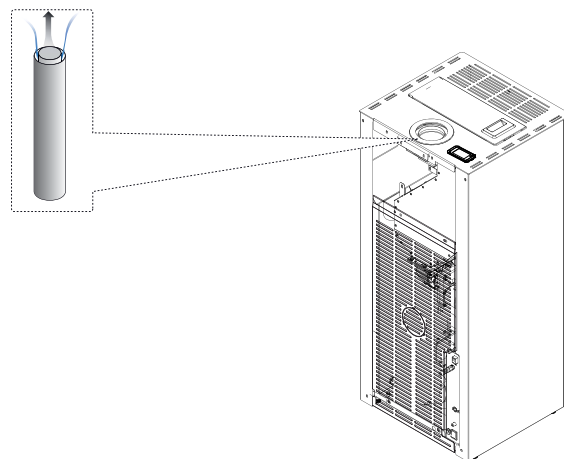

fig. 6.3

6.4 MISE À NIVEAU DU POËLE

Le poêle doit être posé de niveau et d'aplomb avec l'aide d'un niveau à bulle. Il peut être réglé en utilisant les pieds de réglage (Fig. 6.4).

A B = Niveau à bulle

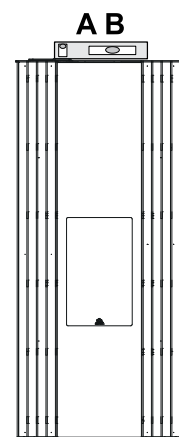

fig. 6.4

6.5 BRANCHEMENTS

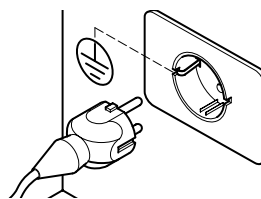

fig. 6.5

6.5.1 Raccordement électrique

Il suffit de brancher le poêle sur le secteur grâce à la prise. Le raccordement électrique (prise) doit être facilement accessible après l'installation du poêle, et doit rester visible.



Si le cordon d'alimentation est endommagé, il doit être remplacé par un technicien qualifié afin d'éviter tout risque.

6.5.1.1 Mise à la terre

Il est impératif que l'installation soit équipée d'une prise de terre et d'un disjoncteur en conformité avec les normes en vigueur (Fig. 6.5).



Le conduit de fumée métallique doit être équipé de sa propre connexion à la terre.

6.5.2 Branchement à un chrono-thermostat extérieur

Il est possible de connecter un chrono-thermostat extérieur qui éteint et allume le poêle en fonction de la température programmée.

Lorsque la température est atteinte, le thermostat ouvre le circuit et éteint le poêle.

Le thermostat extérieur doit être branché aux deux bornes situées sur la carte électronique qui ont été préalablement raccordées en usine. Désaccorder les deux bornes et y brancher les deux contacts du thermostat.

Il est important de placer le poêle dans la configuration 2 en suivant les instructions reportées dans le paragraphe "Configuration initiale".



Après avoir installé le chrono-thermostat, le premier allumage du poêle doit s'effectuer manuellement pendant que le chrono-thermostat est en mode "appel". Procéder de même après une coupure de courant, ainsi qu'après une extinction manuelle du poêle.



Pour ne pas le superposer à des tranches horaires de fonctionnement, il est conseillé de désactiver (programmer sur OFF) le timer du poêle (voir § 10.1).

7 PANNEAU DE COMMANDE

7.1 DESCRIPTION

Le panneau de commande est composé de :

- 1) Récepteur IR (infrarouge)
- 2) Capteur de lumière ambiante
- 3) Écran tactile
- 4) Haut-parleurs
- 5) Connecteur RJ11

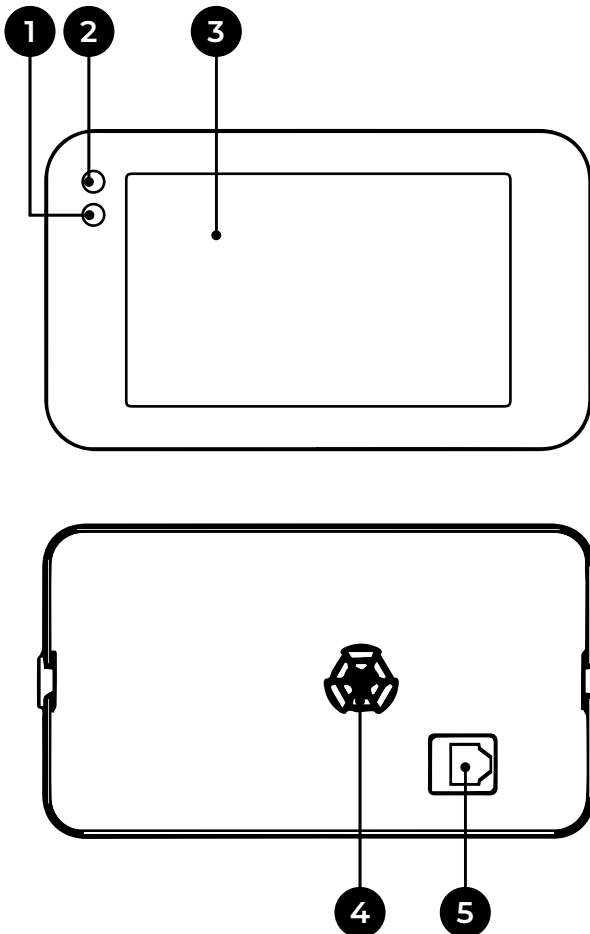

L'écran est de type tactile ; il suffit donc d'effleurer la surface, sans pression.

7.2 DESCRIPTION GÉNÉRALE DES ICÔNES

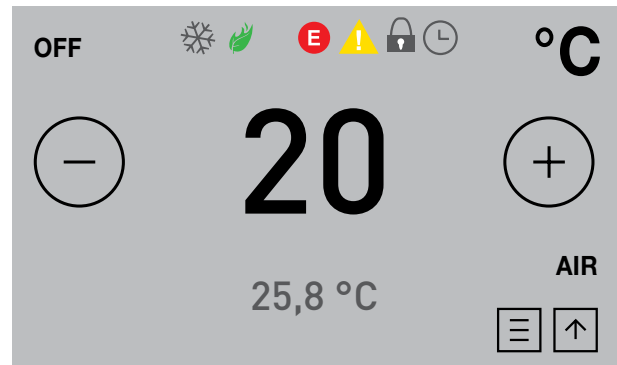

ICÔNE	DESCRIPTION
	Alarme
	Avertissement
	Fonction Mode écologique
	Menu principal
	Allumage de l'appareil
	Chrono activé
	Fonction « Antigel » active
	Verrouillage écran
OFF	Indication appareil éteint
20	Température définie
25,8	Température relevée par la sonde

7.3 ARBRE DE NAVIGATION

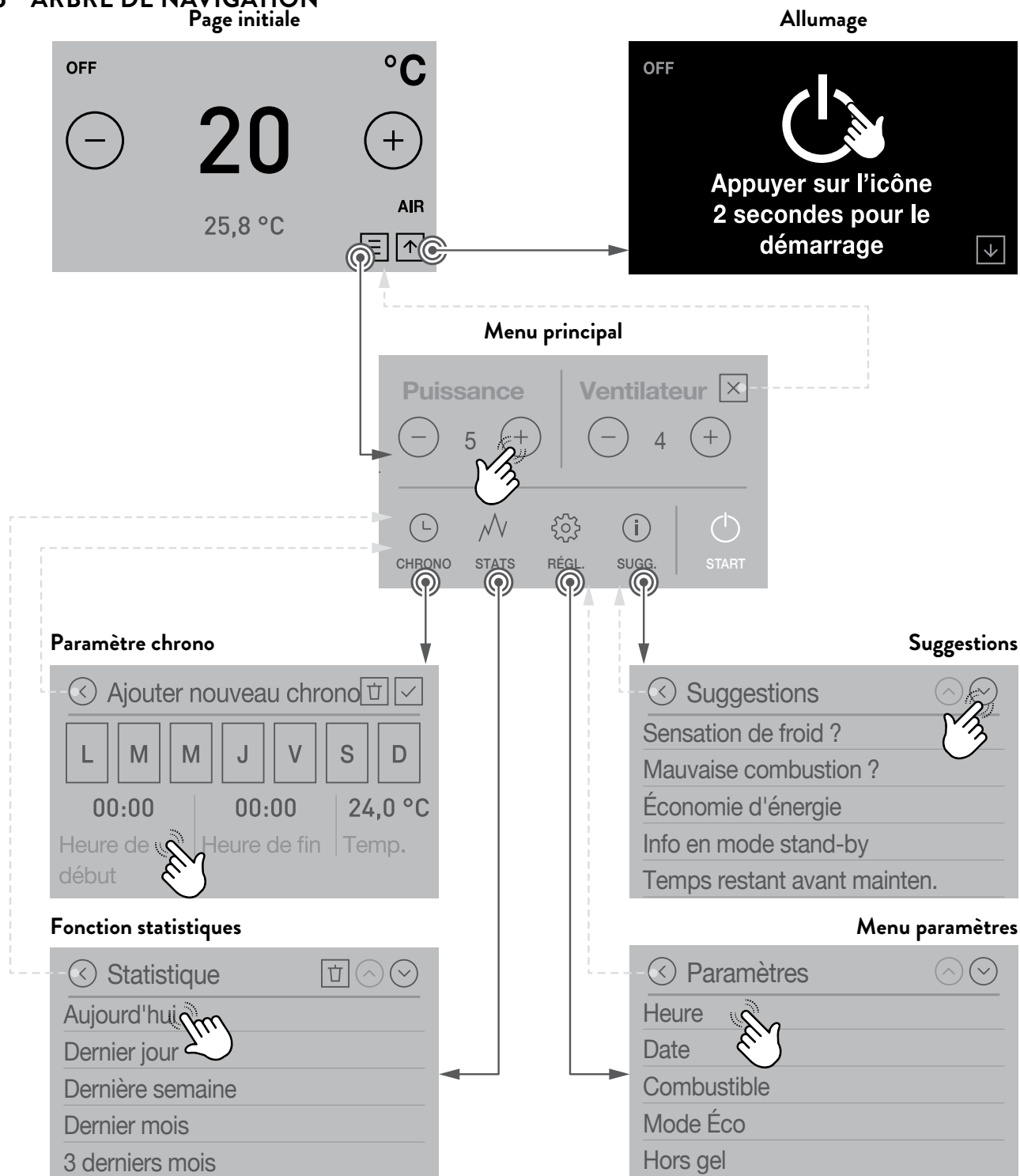

7.4 PAGE INITIALE ET TEMPÉRATURE DE CONSIGNE

Les pages initiales et les valeurs de température qui s'affichent dépendent de la configuration d'installation de l'appareil.

Configuration 2 - Sonde d'ambiance

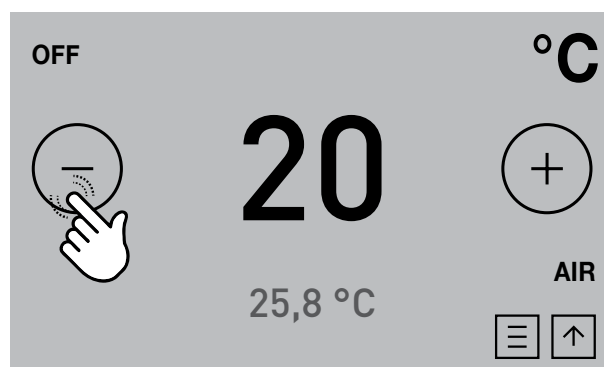

Cette page concerne la température ambiante.

Appuyer sur l'icône ⊕ ou ⊖ pour varier la température à atteindre dans la pièce (grands chiffres)

Les valeurs peuvent être définies de 6°C à 51°C.

Les petits chiffres indiquent la température ambiante relevée par la sonde placée sur l'appareil

Configuration 2 - Thermostat d'ambiance



Cette page affiche la température effectivement relevée par la sonde d'ambiance placée sur l'appareil.

8 OPÉRATIONS PRÉLIMINAIRES

8.1 CHARGEMENT DES GRANULÉS DE BOIS

La première opération à réaliser avant d'allumer le produit est celle de remplir le réservoir à combustible (pellet) en utilisant de préférence une pelle spéciale.

Ne pas vider le sac directement dans le réservoir pour éviter de charger la sciure ou d'autres éléments étrangers qui pourraient compromettre le bon fonctionnement de l'appareil et pour éviter de répandre des granulés en dehors du réservoir.



Veiller à bien refermer le couvercle du réservoir après avoir réalisé l'opération de chargement du pellet. Un interrupteur de sécurité « IS » (sur les modèles qui le prévoient) vérifier sa fermeture correcte et met l'appareil en alarme si le couvercle est laissé ouvert pendant plus d'une minute avec l'appareil en marche.

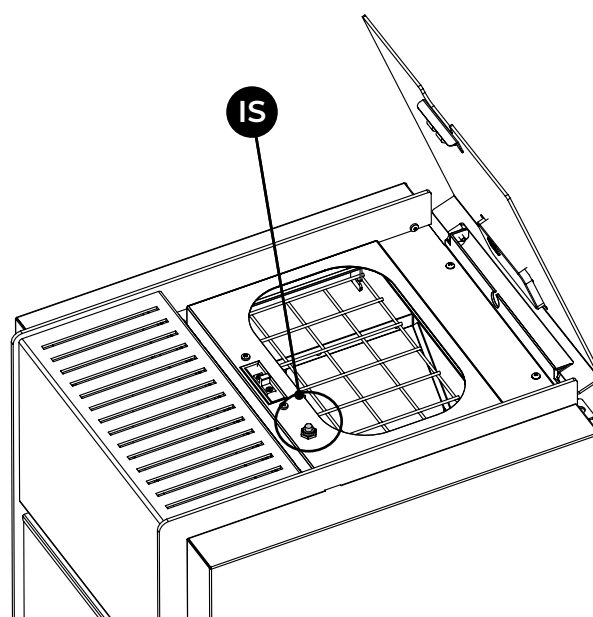

8.2 ALIMENTATION ÉLECTRIQUE

Brancher l'appareil au secteur électrique, agir sur l'interrupteur d'allumage placé au dos de l'appareil en plaçant sur « I ».

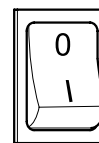

Si le branchement est correct, l'appareil émet une série de signaux sonores intermittents et l'écran s'allume.



En cas de périodes prolongées d'inutilisation, il est conseillé de mettre l'interrupteur situé au dos de l'appareil sur OFF (O).



Veiller à ne pas toucher le panneau de commande au moment de la mise sous tension de l'appareil.

Le logo initial s'affiche en alimentant l'appareil.

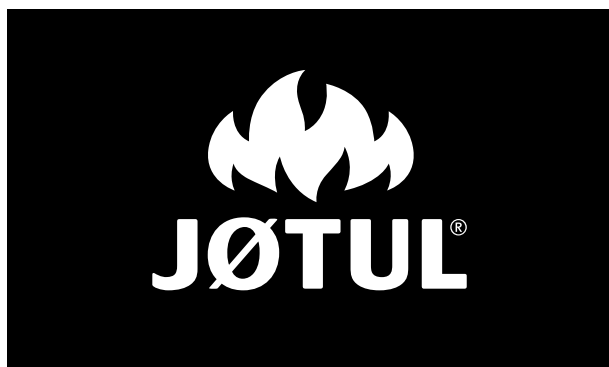

La page initiale apparaît au bout de quelques secondes :

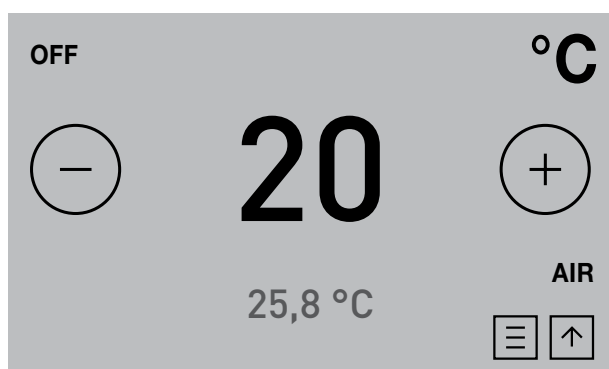







9 MENU PARAMÈTRES

9.1 PARAMÈTRES

Appuyer sur l'icône  pour accéder au menu paramètres.



- Appuyer sur  et  pour parcourir la liste des paramètres.
- Appuyer sur le paramètre souhaité pour ouvrir la page de modification de ce paramètre.
- Les paramètres sont en général modifiables en appuyant sur l'icône  ou .
- Appuyer sur  pour confirmer ou sur  pour fermer la page de modification sans sauvegarder.

Liste des paramètres

PARAMÈTRE	DESCRIPTION	VALEURS DÉFINISSABLES	VALEURS PAR DÉFAUT
Heure	Réglage heure	Date et Heure correctement réglées	
Date	Réglage date		
Combustible	Il est possible de définir 3 configurations différentes de combustion	1 ... 3	1
Mode écologique *	Active le Mode écologique	ON ; OFF	<input type="checkbox"/>
Antigel *	Température minimale en dessous de laquelle l'appareil s'allume	OFF ; 3 ... 20 °C (OFF ; 3 ... 50 °C)	OFF
Options écran	Règle le degré de luminosité et les informations de l'écran en veille		
Unité de températ.	Unité de mesure de la température	°C ... °F	°C
Haut-parleur	Règle le niveau du volume	OFF ; 1 ... 5	3
Temps de service	Affiche les heures restantes avant l'entretien périodique.		2016 h
Menu installateur	Modifie/Affiche la configuration de l'appareil	PWD : « 54 »	
Menu de service	Menu de compétence du centre d'assistance		
Verrouillage écran	Règle la modalité de blocage des touches	OFF ; LOW ; HI	OFF
Langue	Définit la langue de l'écran :	English Italiano Deutsch Español Français Português Bosanski jezik Slovenscina Swedish Dutch Romana	English
Info	Affiche les informations système		

(*) Paramètre disponible uniquement dans la configuration 1

9.1.1 Paramètre « Temps »

Pour régler l'heure :

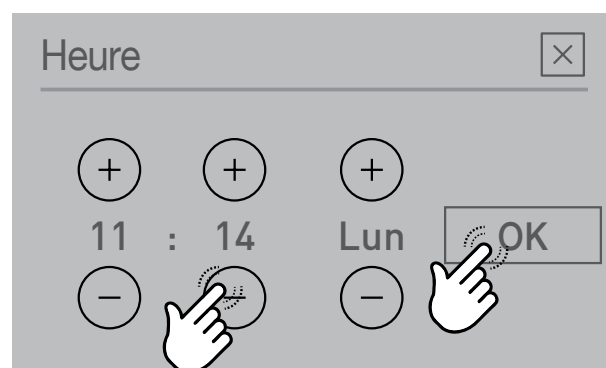

9.1.2 Paramètre « Date »

Pour régler la date :

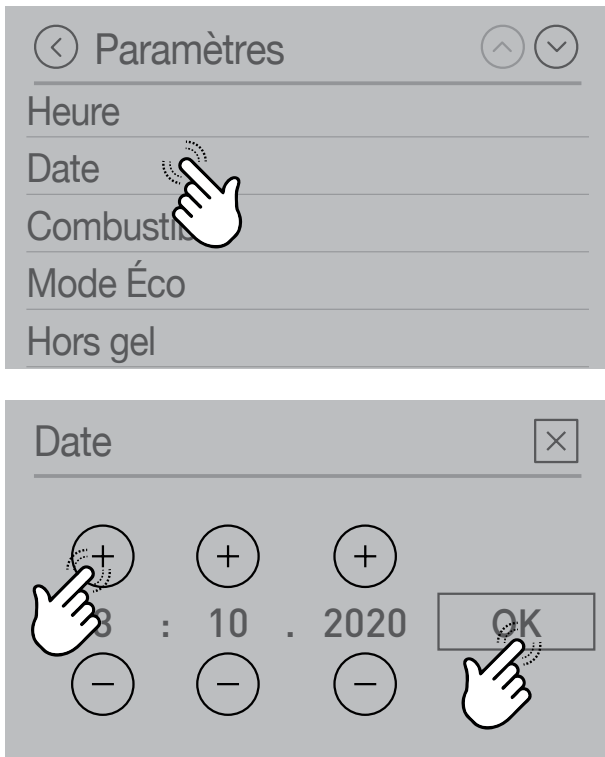

9.1.3 Fonction « Combustible »

Une combustion optimale dépend de plusieurs facteurs (type d'installation, conditions de fonctionnement et de maintenance, type de pellet, etc.)

En règle générale, si de nombreux résidus sont présents dans le brazéro à la fin de la combustion, il est conseillé de modifier les configurations de combustion (en augmentant la valeur) jusqu'à l'obtention de la solution la plus satisfaisante.



Optimisation de la combustion :

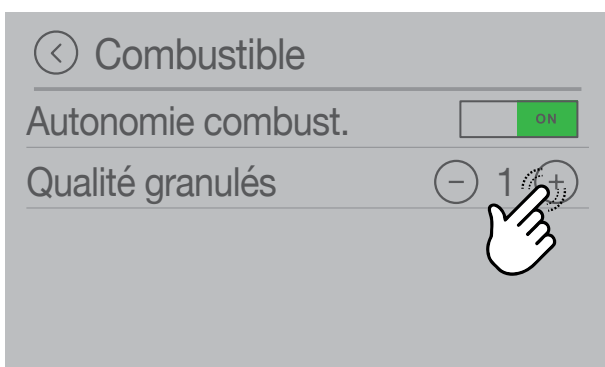

Les valeurs peuvent être définies de 1 à 3.

- Pellet de grande qualité (En Plus)
- Pellet de moyenne qualité
- Pellet de basse qualité

9.1.4 Activation/désactivation capteur granulés de bois

Si l'appareil est muni d'un capteur à granulés, il est possible d'activer/désactiver ce capteur.

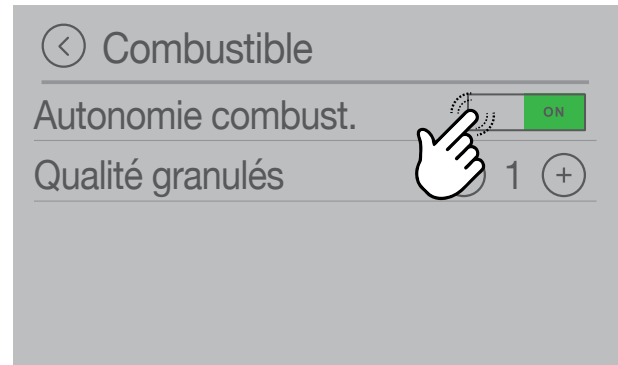

Si « Autonomie combust. » est sur (par défaut), l'appareil relève le capteur à granulés et affiche les avertissements et alarmes correspondants. Si « Autonomie combust. » est sur , la lecture du capteur à granulés n'est pas effectuée et les avertissements et alarmes correspondants ne sont pas affichés.

9.1.5 Fonction « Mode écologique »

Fonction disponible uniquement dans la configuration 1.

En activant cette fonction, l'appareil s'éteint quand la température souhaitée de la pièce est atteinte.

Si cette fonction n'est pas activée, l'appareil module son fonctionnement sans s'éteindre.

Pour activer/désactiver cette fonction :

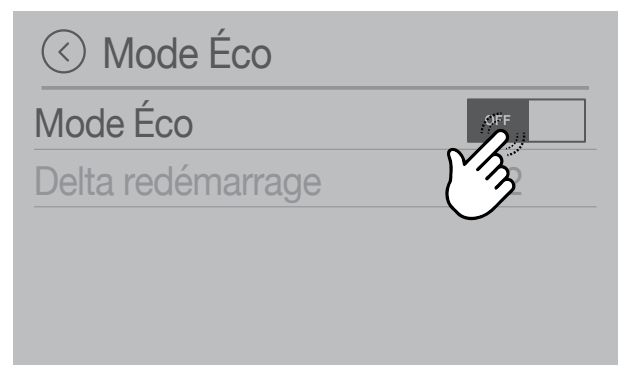

<input type="checkbox"/>	Fonction « Mode écologique » inactive
<input checked="" type="checkbox"/>	Fonction « Mode écologique » active

En activant la fonction « Mode écologique », la « Delta redémarrage » devient disponible. Il s'agit du nombre de degrés en dessous de la température définie au-delà duquel l'appareil se rallume automatiquement.

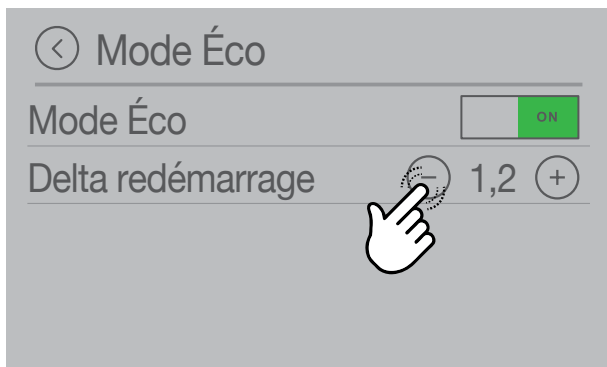

Exemple : si l'appareil est configuré pour s'éteindre à 20°C (fonction « Mode écologique » active) et que l'on définit une « Delta redémarrage » de 4°C, l'appareil se rallumera quand il détectera une température inférieure ou égale à 16°C.

Les valeurs peuvent être définies entre 0,5 ... 5,0 °C.

9.1.6 Fonction « Antigel »

Fonction disponible uniquement dans la configuration 1.

Il est possible de définir une température minimale en dessous de laquelle l'appareil s'allume (en dehors des créneaux horaires définis, et uniquement si le chrono est actif).

Pour modifier la valeur de la température « antigel » :

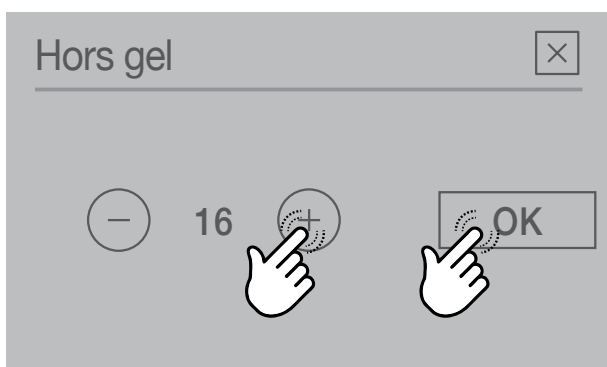
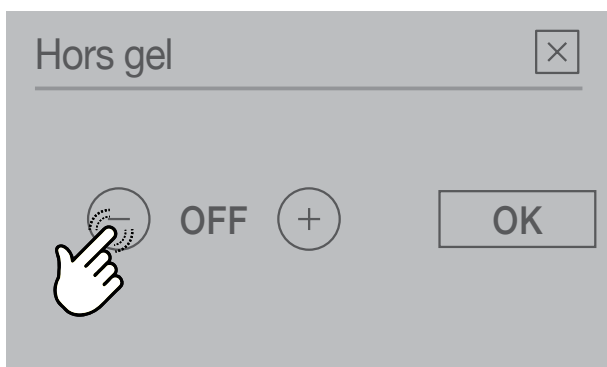

Les valeurs pouvant être définies :

(OFF ; 3 ... 20°C) pour la configuration 2

(OFF ; 3 ... 50°C) pour les configurations 3 et 4

9.1.7 Afficheur

Appuyer sur « Options écran » pour modifier les caractéristiques d'affichage de l'écran.



Luminosité d'Écran

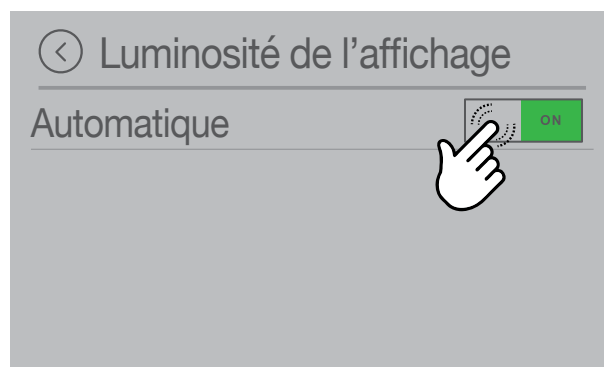

Automatique : réglage en fonction du capteur de luminosité

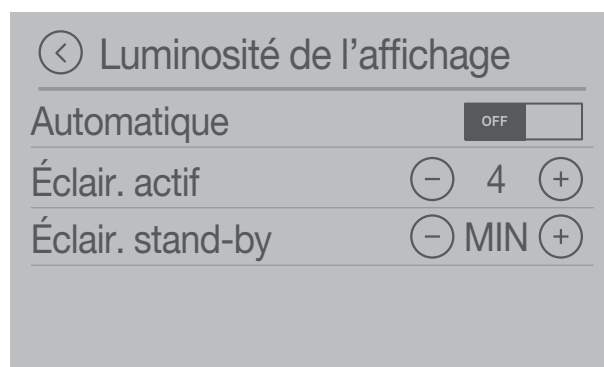

Luminosité durant l'utilisation de l'écran : de 0 à 100% de luminosité

Les valeurs pouvant être définies : MIN - 2 - 3 - 4 - MAX ;

Luminosité de l'écran en mode veille : de 0 à 50% de luminosité

- OFF
- MIN - 2 - 3 - 4 - MAX

Sur OFF, l'écran devient noir au bout de 60 secondes d'inutilisation et se rallume en le touchant.

Écran en « Mode veille »

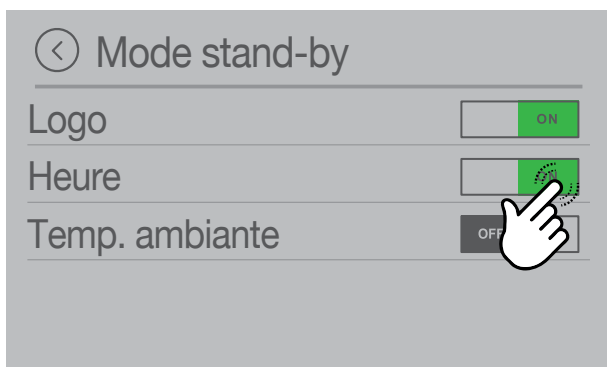
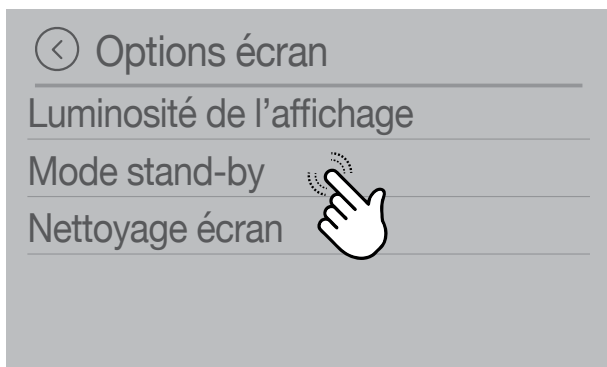

Il est possible de choisir l'affichage quand l'écran est en veille :

- Logo
- Heure
- Température ambiante (*)
- Thermostat (*)



(*) Les options d'affichage en mode veille changent en fonction de la configuration choisie.



Il est possible de modifier les paramètres par défaut uniquement après avoir programmé la bonne configuration.

Exemple de pages qui s'alternent par cycle quand l'écran est en veille :

Heure et date

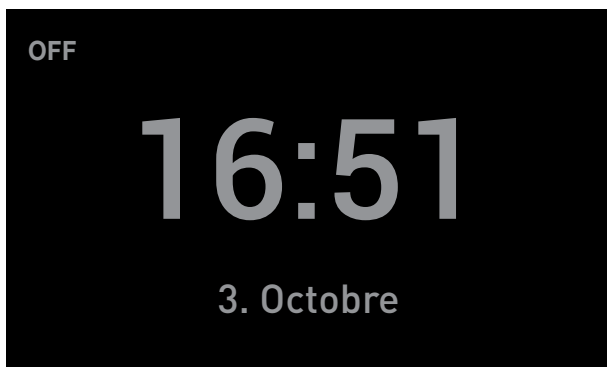

Température ambiante

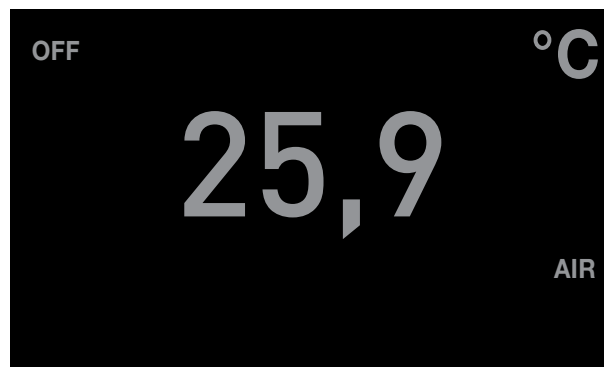

Fonction « Nettoyage écran »

Paramètre pour effectuer le nettoyage de l'écran



Appuyer sur « START » : un compte-à-rebours démarre, le signal sonore BIP indique que l'écran est inactif et il est possible de procéder au nettoyage sans interférer avec ses fonctionnalités.

À la fin du compte à rebours, l'écran tactile redevient actif.

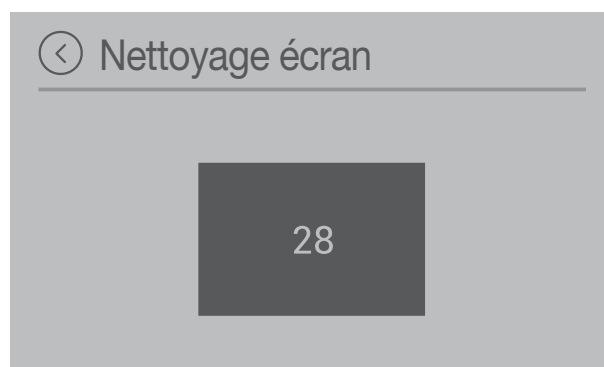

Fonction « Rotation écran »

Fonction disponible seulement pour PREMIUM UI

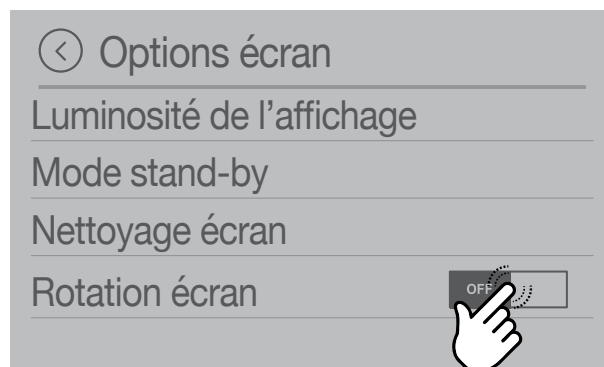

Utiliser cette fonction seulement au cas où il serait nécessaire de tourner l'écran.

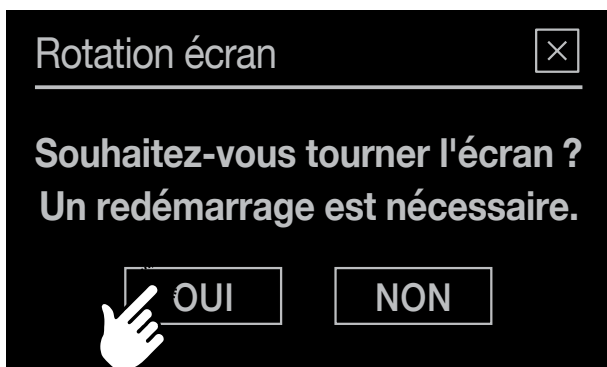

Appuyer sur « OUI » pour continuer.



L'afficheur se remet à zéro pendant quelques secondes.

9.1.8 Paramètre « Unité de température »

Pour modifier l'unité de mesure de la température :



Pour passer de °C à °F, appuyer sur ⊕ ou sur ⊖.
Appuyer sur pour confirmer.



9.1.9 Paramètres « Haut-parleur »

Pour modifier le niveau d'intensité du haut-parleur :



Appuyer sur ⊕ et ⊖ pour définir le niveau de volume souhaité (OFF, 1 ... 5).

Appuyer sur pour confirmer.

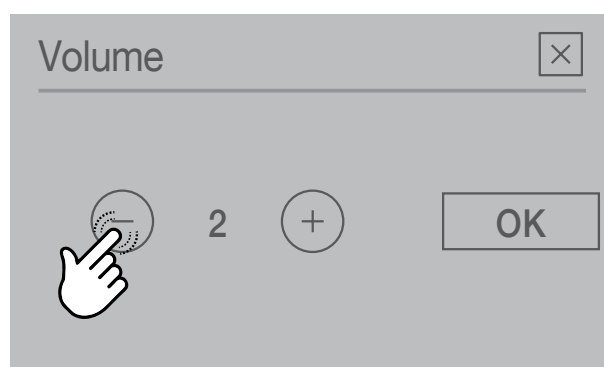

9.1.10 Fonction « Temps de service »

Indique le temps restant avant le prochain entretien périodique.



Affiche les heures restantes avant l'entretien périodique.



9.1.11 Menu Installateur



Les sous-menus sont protégés par mot de passe et sont exclusivement réservés au centre d'assistance.

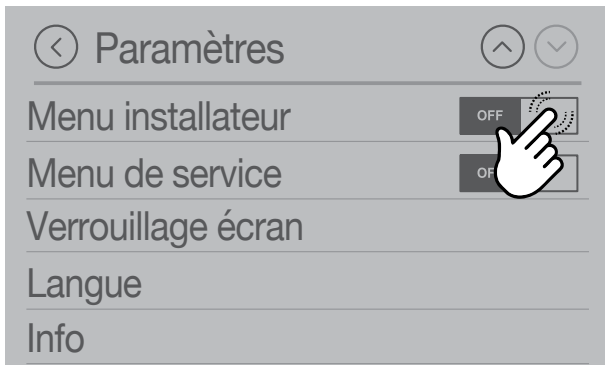

Appuyer sur **ON** : le mot de passe apparaît, saisir **54** et appuyer sur **OK** pour confirmer.

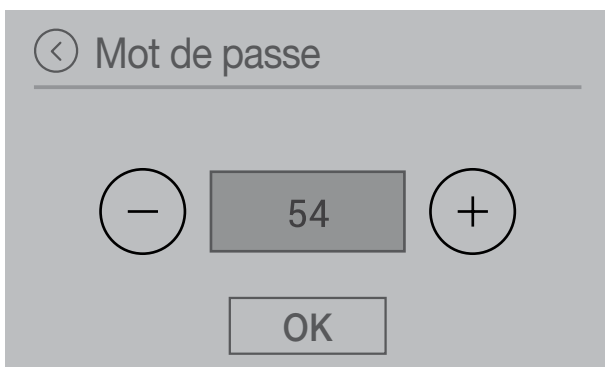

Appuyer sur « **Configurations** ».

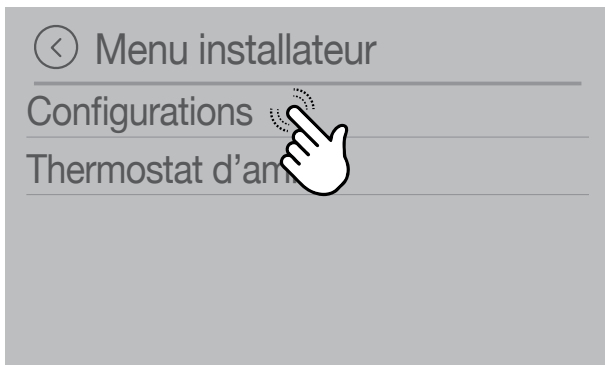

Affiche les configurations possibles de l'appareil. La configuration actuellement définie est sur **ON**, toutes les autres sur **OFF**.

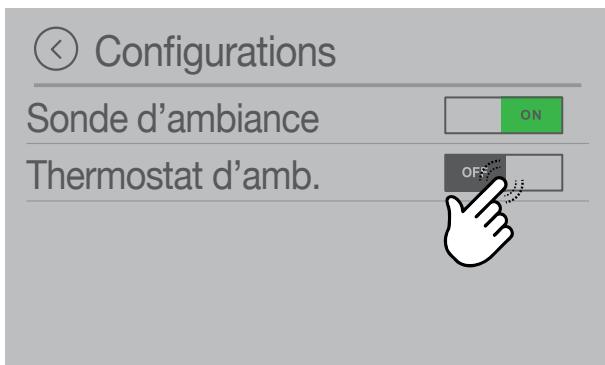

Configuration	Description	Par défaut
1	Sonde d'ambiance	<input checked="" type="checkbox"/> ON
2	Thermostat d'ambiance	<input type="checkbox"/> OFF

Faire référence à la configuration de l'appareil sur le manuel d'installation.

9.1.12 Menu de service



Les sous-menus sont protégés par mot de passe et sont exclusivement réservés au centre d'assistance.

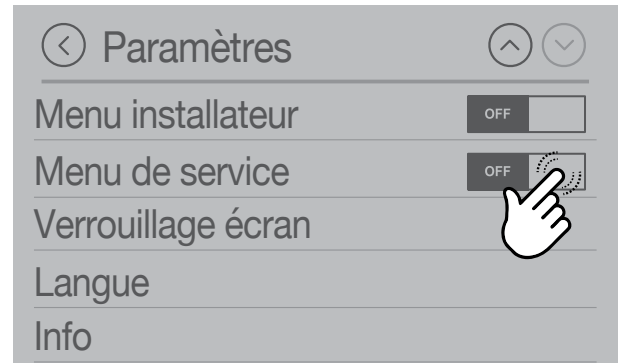

9.1.13 Fonction « Verrouillage écran »

Pour verrouiller l'accès aux fonctionnalités de l'écran :



- **OFF** : Verrouillage écran désactivé
- **LOW** : Verrouillage écran partiel
- **HI** : Verrouillage écran activé

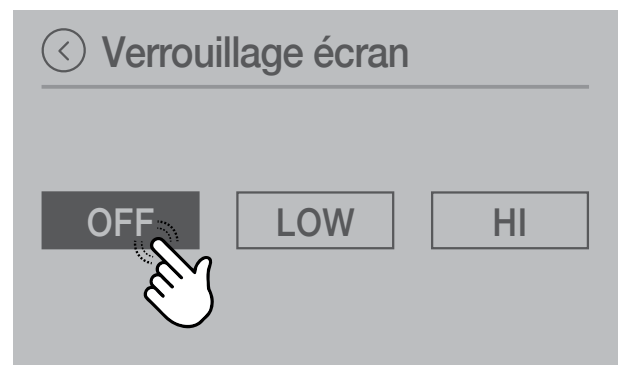

Pour désactiver la fonction, entrer dans « Verrouillage écran » et sélectionner **OFF**.

9.1.14 Langue

Pour sélectionner la langue :



9.1.15 Informations

Pour afficher les informations système :

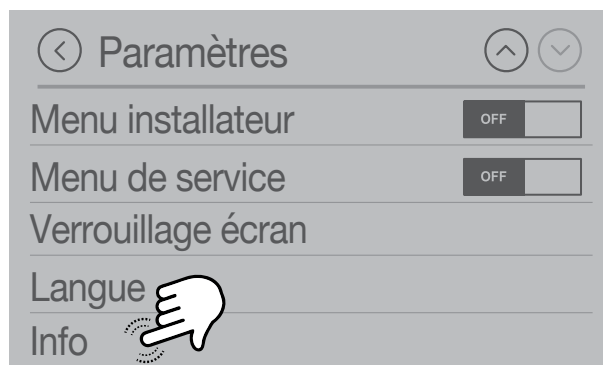

Affiche la version logicielle actuelle.

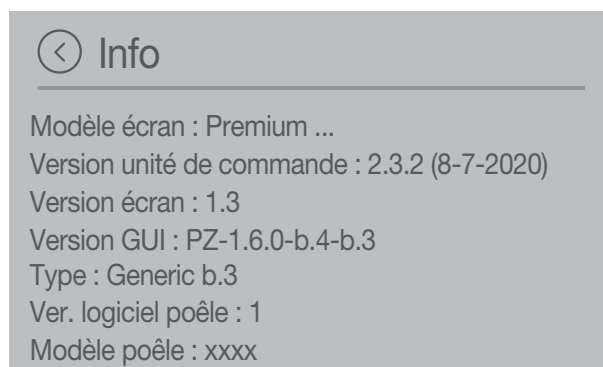

10 UTILISATION

10.1 ALLUMAGE



Avant chaque allumage, s'assurer que le brazéro est complètement vide et correctement placé dans son logement.

Il existe deux modalités de démarrage de l'appareil.

Première modalité :

Appuyer sur l'icône 

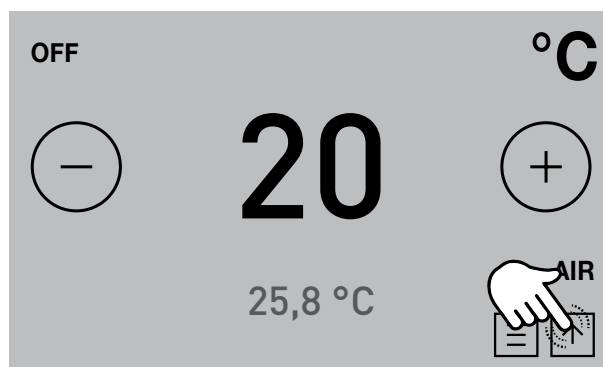

Maintenir l'icône enfoncée pendant deux secondes pour démarrer le produit.

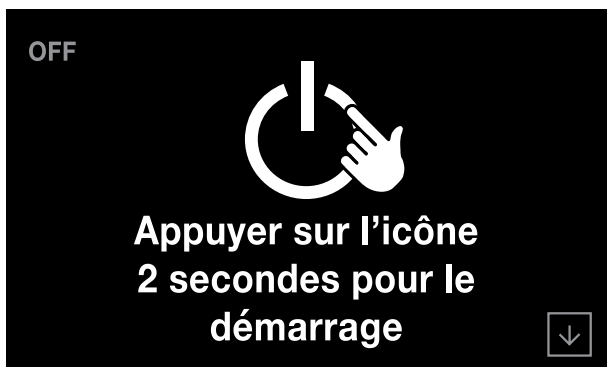

Deuxième modalité :

Accéder au menu principal et maintenir START enfoncé pendant quelques secondes.

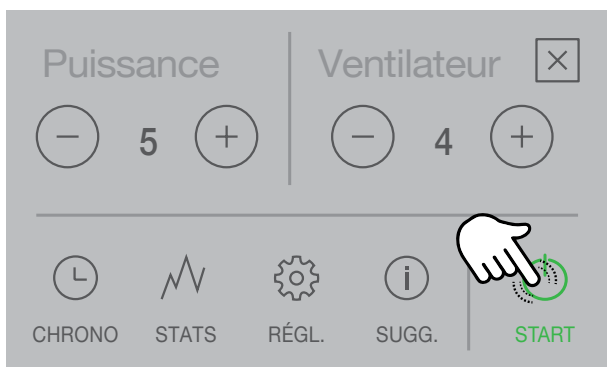

L'appareil commence alors la phase d'allumage.
La séquence est la suivante :

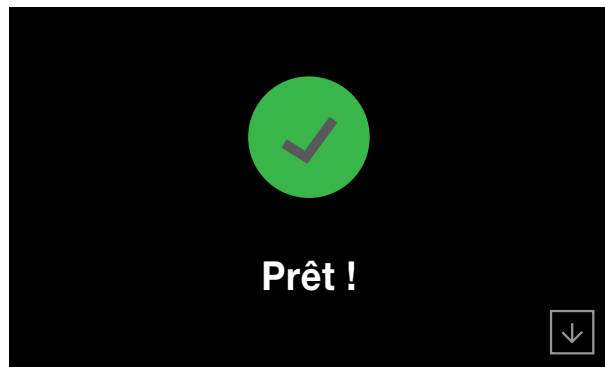
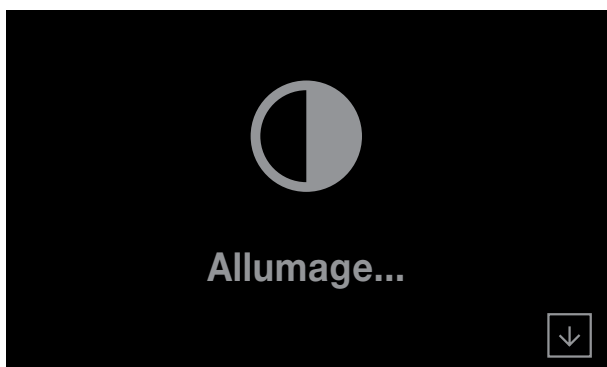
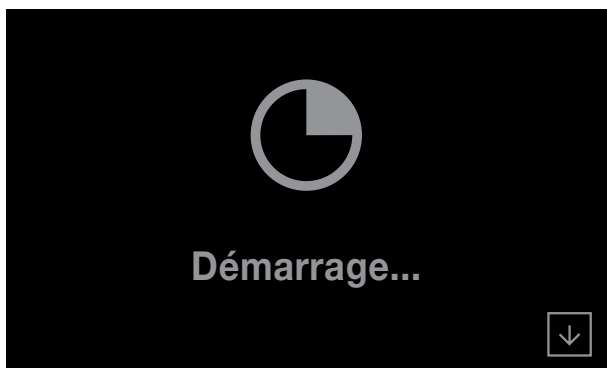

La page initiale apparaît au bout de quelques secondes :

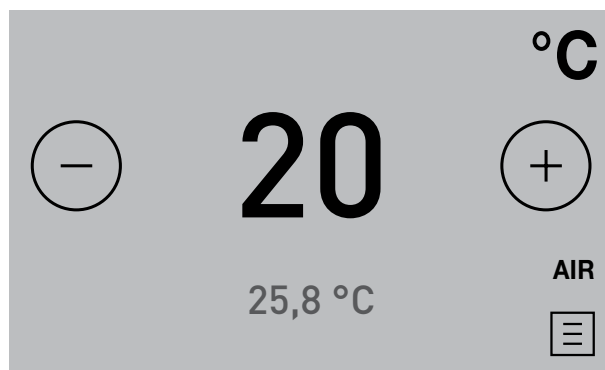

Allumage automatique : l'appareil est doté d'un dispositif automatique qui permet l'allumage du pellet sans devoir utiliser d'autres méthodes d'allumage traditionnelles.

Éviter d'allumer manuellement l'appareil si le système d'allumage automatique est compromis.

Les mauvaises odeurs ou les fumées lors du premier allumage de l'appareil sont liées à l'évaporation ou le séchage de certains matériaux utilisés. Ce phénomène diminuera jusqu'à disparaître complètement.

Nous conseillons, pour les premiers feux, de bien aérer les pièces.

10.1.1 Modification de la température ambiante

La modification de cette valeur permet de définir la température à atteindre dans la pièce, qui est directement lue par une sonde placée sur l'appareil.

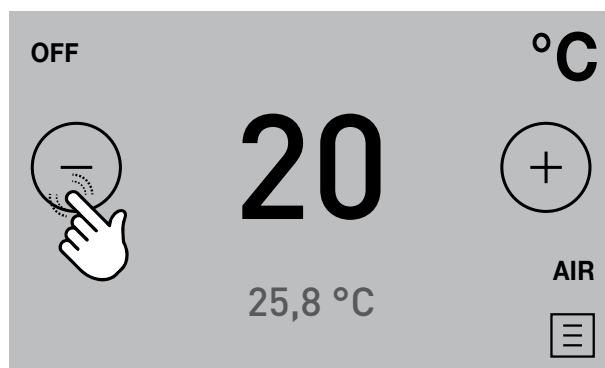

Pour modifier la valeur de la température, appuyer sur l'icône \oplus ou \ominus :

Les valeurs peuvent être définies de 6°C à 51°C.

10.1.2 Modification de la puissance

La puissance définit la quantité de chaleur produite par l'appareil et a par conséquent une influence sur la consommation.

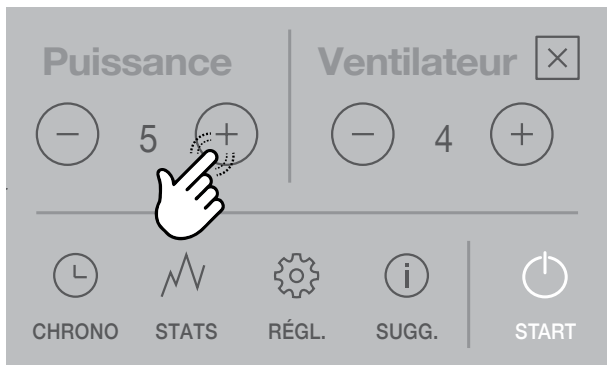

Pour modifier la valeur de la puissance, appuyer sur l'icône **+** ou **-** :

Les valeurs peuvent être définies de 1 (minimum) à 5 (maximum).

10.1.3 Modification de la ventilation

En modifiant cette valeur on définit la vitesse du ventilateur air chaud.

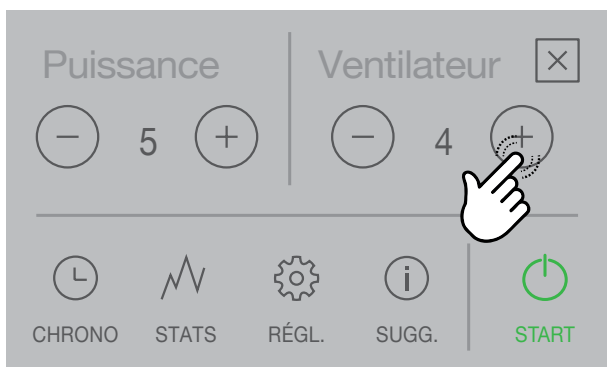

Pour modifier la valeur de la ventilation appuyer sur les icônes **+** ou **-** :

Les valeurs programmables sont :

« 1 » minimum, « 2 », « 3 », « 4 », « 5 » maximum ;

« AUTO » = fonctionnement automatique, le poêle définit la vitesse en fonction de la température ambiante ;

« HI » = fonctionnement ultra-rapide, à utiliser uniquement s'il est nécessaire de réchauffer rapidement une pièce.

10.2 MODIFICATION DES PARAMÈTRES

Il est possible de modifier les paramètres de fonctionnement selon les indications du chapitre « 3 Menu paramètres »



Les valeurs définies seront conservées jusqu'à la prochaine variation, même quand l'appareil est éteint ou débranché de l'alimentation électrique.

10.3 ARRÊT

Pour éteindre l'appareil, maintenir la touche STOP enfoncée pendant quelques secondes ;

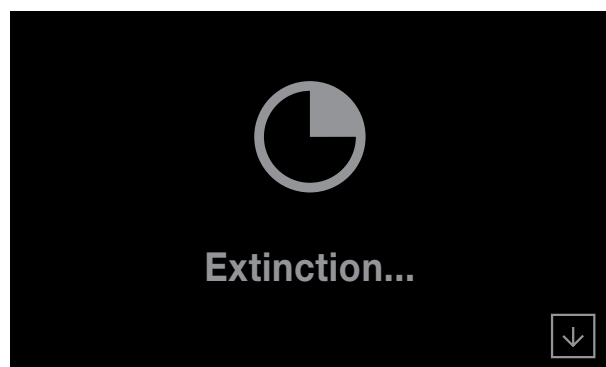
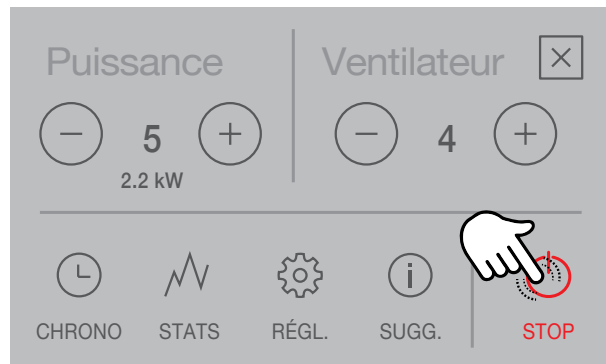
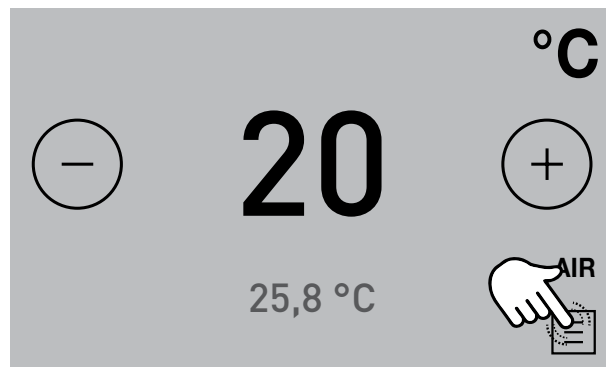

Si la température est encore élevée, une phase de refroidissement démarre :

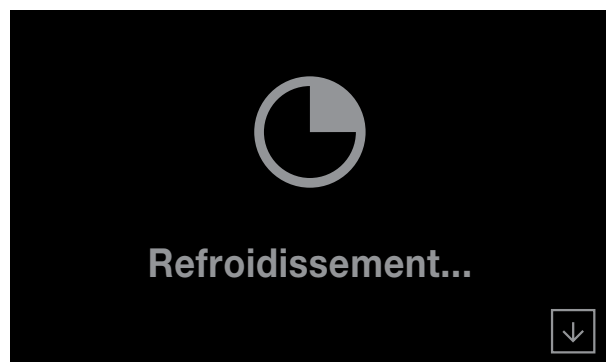

Pour effectuer un nouvel allumage, il est conseillé d'attendre que l'appareil ait complètement refroidi.



Il est recommandé d'éteindre l'appareil en suivant scrupuleusement les indications données ci-dessus.

Il est interdit d'éteindre l'appareil en coupant l'alimentation électrique.

10.4 RALLUMAGE APRÈS UNE COUPURE DE COURANT

En cas de coupure de courant, l'appareil se rallumera automatiquement, et vérifiera les conditions de sécurité, au retour de l'alimentation.

10.5 FONCTIONNEMENT AVEC THERMOSTAT D'AMBIANCE

Quand l'appareil est commandé par un thermostat (ou un programmeur de chauffage) externe, l'installateur doit avoir défini la configuration 2.

Ici, l'appareil s'éteint quand le thermostat externe est satisfait (circuit ouvert).

L'appareil se rallume automatiquement quand la température descend en dessous de la valeur définie sur le thermostat externe (circuit fermé).



Au premier allumage, ou si l'arrêt a directement été effectué par l'appareil, il faudra allumer l'appareil directement sur le panneau de commande.

10.6 FONCTIONNEMENT AVEC UNE SONDE D'AMBIANCE INTÉGRÉE DANS LE POËLE

L'appareil peut être allumé/éteint manuellement ou en mode programmé.

L'appareil module la puissance en fonction de la température ambiante lue par la sonde intégrée (il tente de maintenir la température souhaitée en consommant le moins possible).

Si l'utilisateur a activé la fonction « Mode écologique », au lieu de moduler, l'appareil s'éteint une fois que la température définie est atteinte, et se rallume quand la température ambiante descend en dessous du delta défini (voir paragraphe « 3.1.5 Fonction « Mode écologique » »).

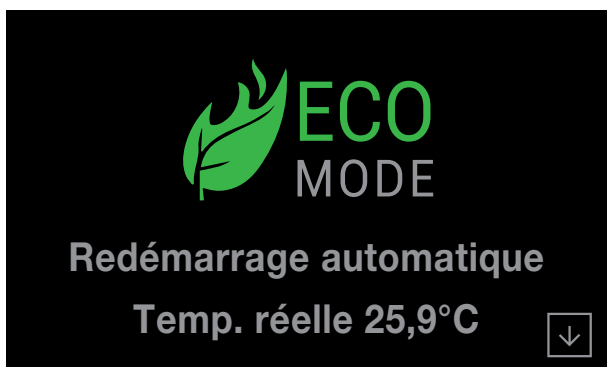

11 FONCTIONS DISPONIBLES

11.1 PARAMÈTRE CHRONO

Il est possible de configurer, d'activer et d'attribuer aux différents jours de la semaine, les programmes personnalisés pour l'allumage et/ou l'extinction automatique de l'appareil.

Il est possible de configurer jusqu'à 6 programmes personnalisés.

Pour chaque programme, on peut programmer l'heure d'allumage, l'heure d'arrêt et la température désirée.

Il est possible d'attribuer à chaque jour de la semaine jusqu'à 3 programmes.

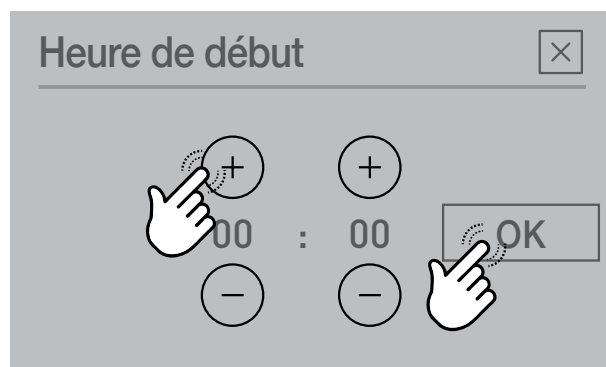
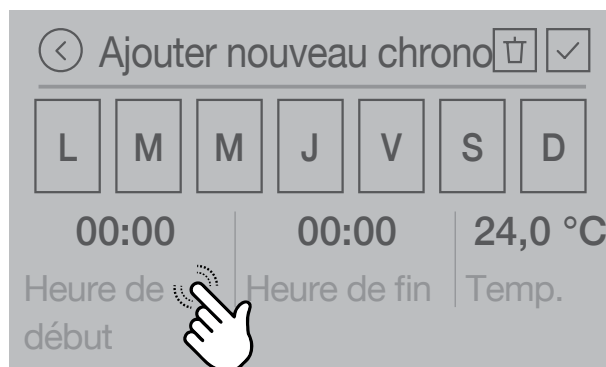
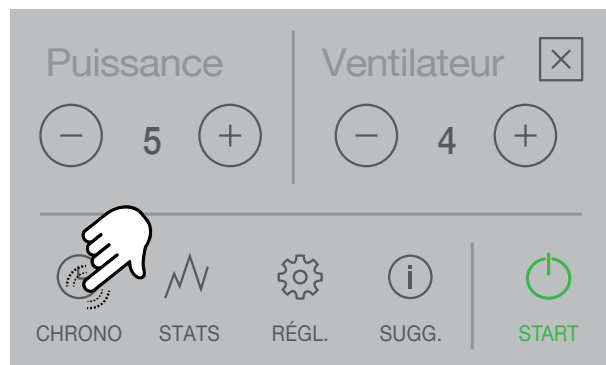

Exemple de Chrono configuré

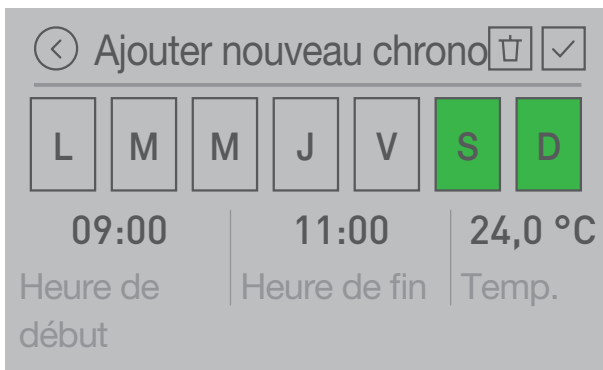

La température pouvant être définie sur le chrono dépend du type de configuration de l'appareil. Pour plus de précisions, voir le paragraphe « 1.4 Page initiale et température de consigne ».

11.1.1 Activation/désactivation du chrono

Sélectionner ON pour activer le chrono ou OFF pour le désactiver.

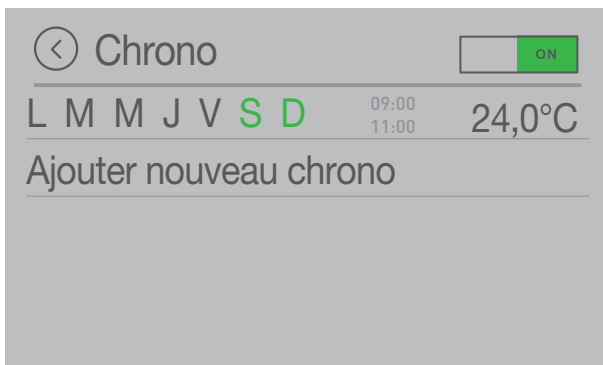
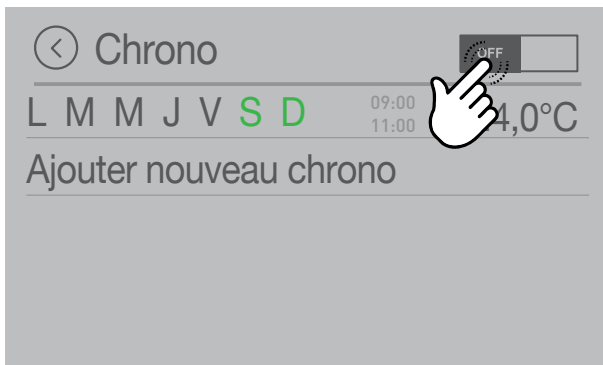

L'appareil s'allumera à 9h00 et s'éteindra à 11h00 le samedi et le dimanche

11.2 STATS

Il est possible d'afficher les statistiques d'utilisation de l'appareil.

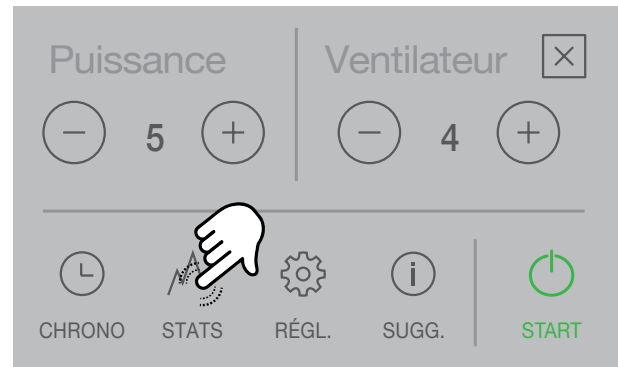

Exemple de statistique

En sélectionnant « Aujourd'hui », il est possible de voir :

- les kilogrammes de pellet utilisés
- le temps d'allumage
- la puissance moyenne produite
- la température ambiante moyenne

Aujourd'hui	
Consommation totale	0 kg
Temps chauff.	0:00
Puissance moyenne	0.0 kW
Temp. moyenne	25,7 °C

Supprimer statistiques

Appuyer sur l'icône  pour supprimer les statistiques :

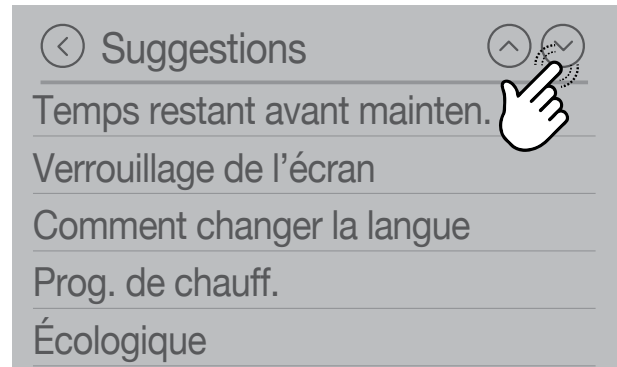
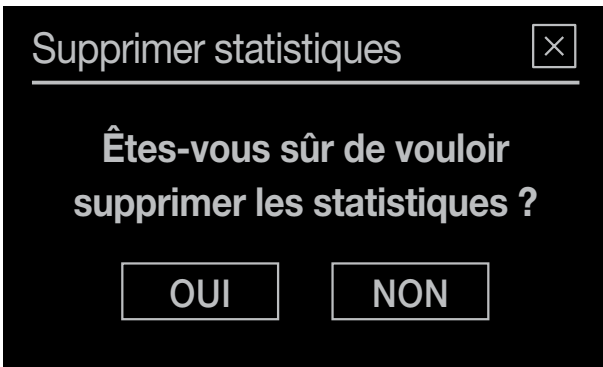

11.3 SUGGESTIONS DE FONCTIONNEMENT

Ce menu sert à fournir de simples conseils sur le bon fonctionnement du produit.

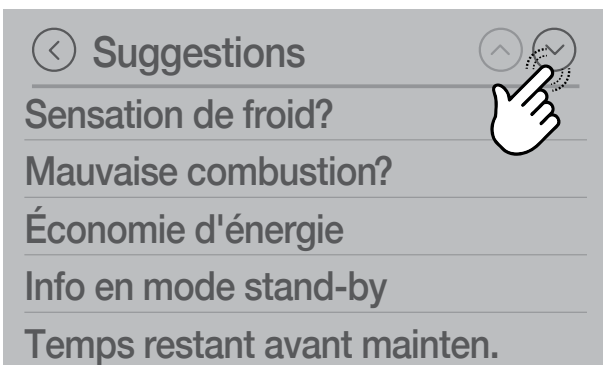
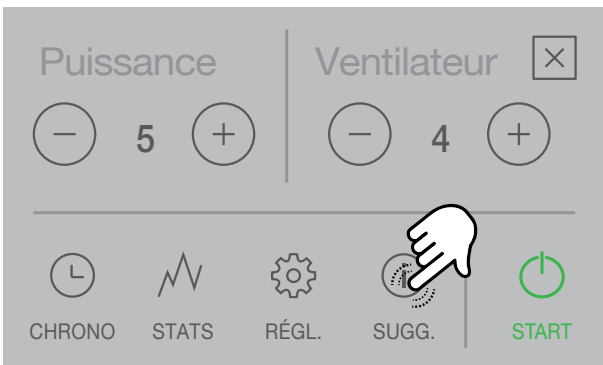

12 ANOMALIES ET SOLUTIONS POSSIBLES

En cas d'anomalie de fonctionnement, une alarme sonore (bip) se déclenche et l'écran affiche la cause possible avec un code numérique d'erreur.

Les erreurs sont divisées en :

- **Alarmes** **E** : erreurs bloquantes. L'appareil s'éteint. La cause du message d'alarme doit être résolue avant de rallumer l'appareil.
- **Avertissements** **!** : simples avertissements qui ne bloquent pas le fonctionnement de l'appareil (mais le limitent dans certains cas). Ils se réinitialisent automatiquement une fois que la cause les ayant générés est éliminée ou qu'elle a disparu.

Exemple d'affichage Alarme E102 :

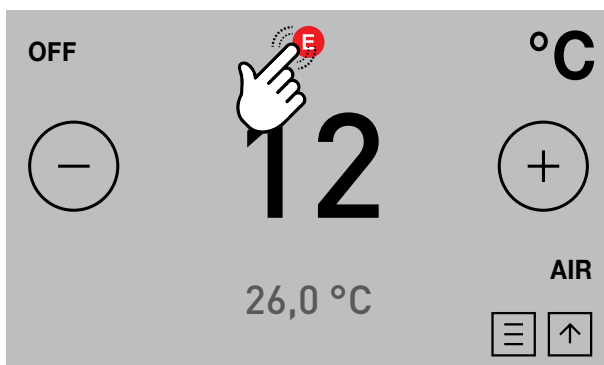
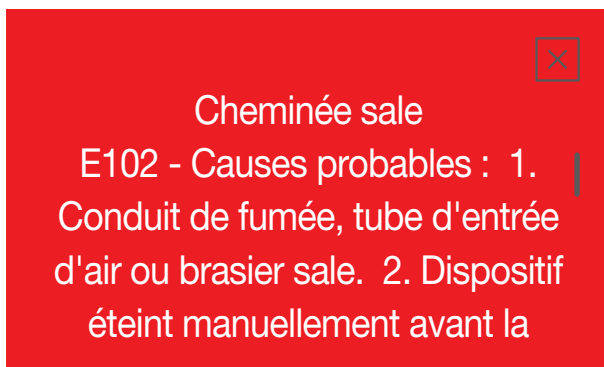

12.1 DESCRIPTION DES ALARMES

Code alarme	Description	Causes possibles
E002	IR erreur de communication	Capteur infrarouge ne fonctionne pas. Appeler le service.
E004	MB erreur de communication	Erreur de communication MB
E101	Erreur de feu	Échec de l'allumage
E102	Cheminée sale	1. Nettoyage nécessaire de la cheminée, du tube d'entrée d'air ou du brazéro. 2. Arrêt manuel du dispositif avant la détection de flamme.
E105	Erreur NTC2	Dysfonctionnement ou déconnexion du capteur connecté à T02. Appeler le service.
E106	Erreur NTC3	Dysfonctionnement ou déconnexion du capteur connecté à T05. Appeler le service.
E108	Erreur interrupteur de sécurité	Interrupteur connecté à I01 ouvert. Réinitialiser l'alarme et redémarrer l'appareil. Si l'erreur persiste, appeler le service.
E109	Erreur de pression	Capteur de pression ou de sécurité thermique ouvert. Réinitialiser l'alarme et redémarrer l'appareil. Si l'erreur persiste, appeler le service.
E110	NTC1	Dysfonctionnement ou déconnexion du capteur connecté à T01. Appeler le service.
E111	TC1	Dysfonctionnement ou déconnexion du capteur connecté à T03. Appeler le service.
E113	Surtempérature gaz	Surtempérature Fumées. Nettoyer échangeur ou cheminée.
E114	Échec de l'allumage	Délai d'allumage expiré (vider le brazéro et redémarrer l'appareil) ou réservoir de vide (remplir le réservoir).
E115	Erreur générale	Contactez le service.

12.2 RÉINITIALISATION DES ALARMES

En cas d'alarme, l'écran devient rouge et un signal sonore

est émis (bip).

L'écran affiche le code d'alarme et la cause possible.

L'appareil s'éteint.

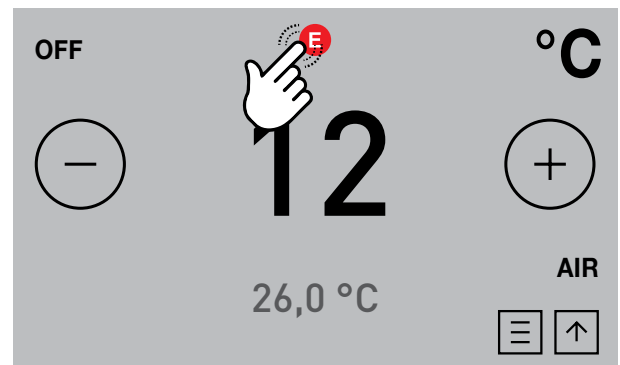

Pour revoir la description de l'alarme, appuyer sur l'icône **E**.



En cas d'alarme « E108 » ou « E109 », il faut, avant de réinitialiser l'alarme, réactiver le thermostat à réarmement manuel situé au dos de l'appareil (à effectuer par le Centre d'Assistance Technique).

À ce point, il est possible de procéder à un autre allumage.

En fermant la page en appuyant sur **X** l'alarme ne se réinitialise par et l'icône **E** reste.

Avant de procéder à un nouvel allumage, vérifier que :

- l'appareil a refroidi ;
- la cause du message d'alarme est résolue ;
- le brazéro est propre et sans aucun résidu de cendre ou pellet ;
- le brazéro est correctement placé dans son logement ;
- les portes du foyer et du réservoir sont parfaitement fermées.

12.3 DESCRIPTION DES AVERTISSEMENTS

Code avertissement	Description	Causes possibles - solutions
A001	Niveau combustible bas	Avertissement sur le niveau de combustible, remplir le réservoir.
A002	Entretien	Temps de fonctionnement expiré, contacter le service d'assistance pour l'entretien.
A004	Batterie déchargée	Batterie déchargée, contacter le service pour son remplacement.
A005	Capteur vitesse	Dysfonctionnement du capteur de vitesse, contacter le service d'assistance.
A007	Capteur de pression/flux d'air	Mode de fonctionnement alternatif, fonction limitée. Dysfonctionnement du capteur flux d'air, contacter le service d'assistance.

12.4 RÉINITIALISATION DES AVERTISSEMENTS

En cas d'avertissement, l'écran devient jaune et un signal sonore est émis (bip).

L'écran affiche le code d'avertissement et la cause possible.



En fermant la page en appuyant sur  l'avertissement ne se réinitialise par et l'icône  reste.

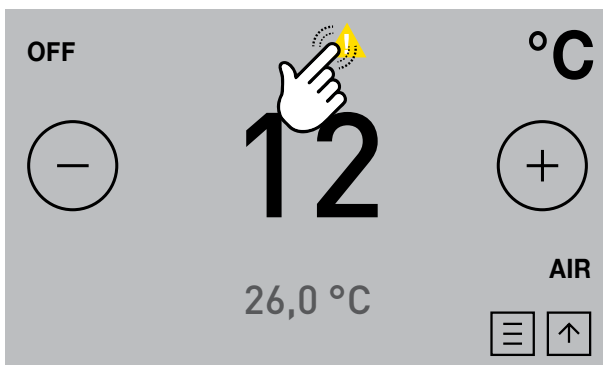

Pour revoir la description de l'avertissement, appuyer sur l'icône .

Pour réinitialiser l'avertissement, le problème doit être résolu.



En cas d'avertissement, l'appareil fonctionne encore (les fonctions sont limitées dans certains cas).

13 ENTRETIEN

13.1 MESURES DE SÉCURITÉ

Avant d'effectuer toute opération d'entretien, adopter les mesures suivantes:

- Vérifier si tous les éléments du poêle sont froids.
- Vérifier si les cendres sont complètement éteintes.
- Endosser l'équipement de protection individuelle prévu par la directive 89/391/CEE.
- Vérifier si l'interrupteur principal est désactivé.
- Vérifier si l'alimentation ne peut pas être rétablie accidentellement, débrancher la fiche de la prise murale.
- Opérer toujours avec des outils appropriés aux opérations d'entretien.
- A la fin des opérations d'entretien et avant de remettre le poêle en service, remonter tous les protecteurs et réactiver tous les dispositifs de sécurité.



L'utilisation d'un aspirateur adapté (modèle bidon) peut simplifier le nettoyage des cendres.

13.2 ENTRETIEN ORDINAIRE A L'ADRESSE DE L'UTILISATEUR

13.2.1 Nettoyage interne du foyer

Le poêle requiert un nettoyage simple mais fréquent pour pouvoir assurer un rendement efficace et un fonctionnement régulier.



Ce nettoyage doit s'effectuer avec le poêle éteint et froid.

Agir sur la poignée pour ouvrir la porte du foyer.

Enlever les cendres qui se déposent dans le foyer.

Ce nettoyage a pour but d'assurer la circulation de l'air de

combustion par les ouvertures du BRASERO.

Soulever, retirer le braséro et nettoyer les surfaces et l'intérieur du foyer.

Repositionner le braisier dans sa place en s'assurant qu'il adhère parfaitement à son siège.

13.2.2 Nettoyage du tiroir à cendres

Le nettoyage du tiroir à cendres doit être effectué chaque semaine ou plus souvent en cas de besoin.

Pour accéder au tiroir à cendres, ouvrir la porte du tiroir à cendre et retirer le tiroir.

Vider le tiroir dans un conteneur métallique adapté à recueillir des cendres et aspirer les cendres éventuelles du logement qui accueille ce tiroir 12.4.

Replacer le tiroir. Refermer les portes.

13.2.3 Nettoyage du logement du collecteur de fumée

La boîte à fumées doit être nettoyée tous les mois ou selon le besoin.

Utiliser la brosse flexible pour nettoyer les 4 tubes d'échange présents dans la chambre de combustion (Fig. 12.5).

Enlevez tous les résidus éventuels qui tombent dans le collecteur des fumées à l'aide d'un aspirateur à cendres.

Remettre le bouchon avec les deux vis, en s'assurant que le joint en fibre soit intact.

13.2.4 Nettoyage de la porte vitrée

Le poêle est équipé d'un système exclusif d'auto nettoyage de la porte vitrée qui réduit la fréquence d'entretien.

Malgré tout, avec le temps et en fonction des conditions d'exercice et selon la typologie des granulés utilisés, la porte vitrée doit être nettoyée manuellement.

Cette opération s'effectue avec un chiffon humide ou du papier humidifié et passé dans la cendre (Fig.12.7).

Frotter jusqu'à ce que la vitre devienne propre. Ne pas nettoyer la porte vitrée pendant la marche du poêle et ne pas utiliser d'éponges abrasives. Ne pas humidifier le joint de la porte, car cela accélérerait son usure.

13.2.5 Nettoyage du conduit de fumée

Le conduit de fumée doit être nettoyé au moins deux fois par an, au début et à la moitié de la saison hivernale, et chaque fois que nécessaire. En présence de parcours horizontaux, il faut vérifier et éliminer les dépôts de cendres et de suie avant qu'ils n'encrassent le conduit de fumée.

Une absence ou une négligence de nettoyage entraîne des problèmes de fonctionnement du poêle tels que :

- mauvaise combustion,
- noircissement de la vitre,
- encrassement du brasero avec dépôts de cendres et pellets,
- dépôt de cendres et incrustations sur l'échangeur avec comme conséquence un mauvais rendement.

13.2.6 Nettoyage de l'habillage

Le nettoyage de l'habillage du poêle doit s'effectuer avec un chiffon sec et non abrasif.



Ne pas utiliser de détergents et ne pas procéder à ce nettoyage lorsque le poêle est chaud.



13.2.7 Raccordement électrique

Si le cordon d'alimentation est endommagé, il doit être remplacé par un technicien qualifié afin d'éviter tout risque.

13.3 ENTRETIEN EXTRAORDINAIRE

Le poêle à pellets est un générateur de chaleur à combustible solide et requiert à ce titre un entretien extraordinaire annuel qui doit être effectué par un revendeur JØTUL agréé, une fois par an et de préférence en début de saison.

Cet entretien a pour but de vérifier le fonctionnement parfait de toutes les pièces.

Si les icônes   s'affichent simultanément sur le clavier de commande, il faut contacter immédiatement le revendeur agréé pour effectuer l'entretien extraordinaire du poêle.

Cette signalisation peut s'effacer provisoirement en effleurant la touche  et on peut ensuite rallumer le poêle sans problème.

Cette signalisation continuera à s'afficher tant qu'un revendeur agréé n'aura pas effectué l'entretien extraordinaire et effacé les heures de fonctionnement.

13.3.1 Nettoyage extraordinaire

Il est nécessaire d'effectuer le nettoyage du conduit d'évacuation des fumées internes au poêle deux fois par an. Pour cela, démonter le côté droit du poêle et de nettoyer la boîte des fumées avec un aspirateur et une brosse. Pour accéder à la boîte des fumées il est nécessaire de démonter les deux couvercles comme indiqué dans l'image ci-dessous. Cette opération doit être réalisée par un professionnel et nécessite le remplacement des joints d'étanchéité présent à l'arrière des couvercles.

La durabilité, l'entretien et le ramonage peuvent être assurés, compte tenu de la conception du circuit d'évacuation des produits de combustion dans le poêle et de la présence d'une boîte à suite interne au poêle. L'entretien et le ramonage doivent être effectués selon les dispositions spécifiques indiquées au Dossier Technique et nécessitent le remplacement des joints d'étanchéités des trappes d'accès au circuit des produits de combustion

PROGRAMME DE CONTROLE ET/OU D'ENTRETIEN

	A CHAQUE ALLUMAGE	HEBDO-MADAIRE OU PLUS	TOUS LES MOIS	ANNUEL
Brasero	X			
Tiroir/Cendrier		X		
Vitre		X		
Grille ventilateur convection		X		
Corps de chauffe			X	
Fourreau porte résistance		X		
Collecteur de fumée			X	
Joints porte et brasero*				X
Conduit évacuation fumée*				X
Extracteurs*				X

(*) à effectuer par un revendeur agréé.



L'entretien extraordinaire doit être effectué toutes les 2000 heures de fonctionnement du poêle.

14 DESTRUCTION ET MISE AU REBUT

Le désossement et la mise au rebut du poêle sont à la charge et sous la responsabilité exclusive du propriétaire, qui devra agir dans l'observance de la législation en vigueur dans son pays en matière de sécurité et de préservation de l'environnement.

Le désossement et la mise au rebut du poêle peuvent être confiés à des tiers à condition qu'il s'agisse d'entités autorisées au ramassage et au traitement des déchets en question.



INDICATION: respecter toujours la législation en vigueur dans le pays où s'opère le traitement des déchets et éventuellement pour la déclaration de mise au rebut.



ATTENTION: Toutes les opérations de désossement doivent s'effectuer avec le poêle éteint et débranché du secteur.

- enlever tous les composants électriques
- trier les accumulateurs prévus dans les cartes électroniques,
- faire appel à des entreprises spécialisées pour traiter la structure du poêle.



ATTENTION: Il est interdit d'abandonner le poêle n'importe où, car cela constituerait un grave danger pour les hommes et les animaux.

En cas de dommages à des personnes et à des animaux, la responsabilité en incombe toujours au propriétaire.

Lors du désossement, détruire le marquage CE, cette notice et les autres documents relatifs à ce poêle.

SCHÉMA DE BRANCHEMENT ÉLECTRIQUE

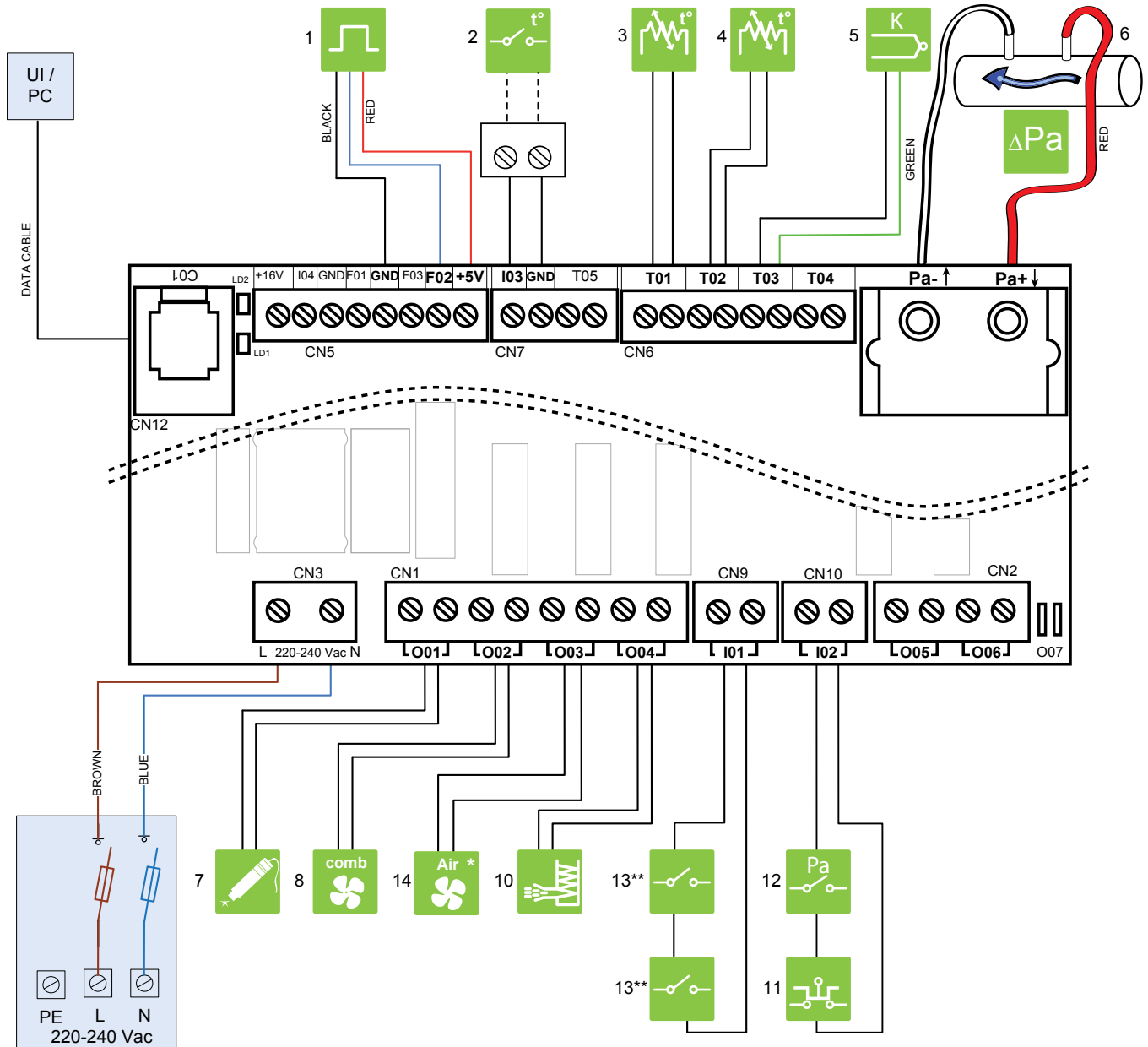

	1	CAPTEUR DE HALL		8	EXTRACTEUR DES FUMÉES
	2	THERMOSTAT AMBIANT		10	SYSTÈME D'ALIMENTATION
	3	SONDE AMBIANT		11	THERMOSTAT DE SÉCURITÉ
	4	SONDE PELLET		12	PRESSOSTAT
	5	SONDE DES FUMÉES		13	SONDE PORTE
	6	DIFFÉRENTIEL DE PRESSION			VENTILATEUR AMBIANT*
	7	RÉSISTANCE			TABLEAU DE COMMANDE

DESCRIPTION JØTUL PF 932 S

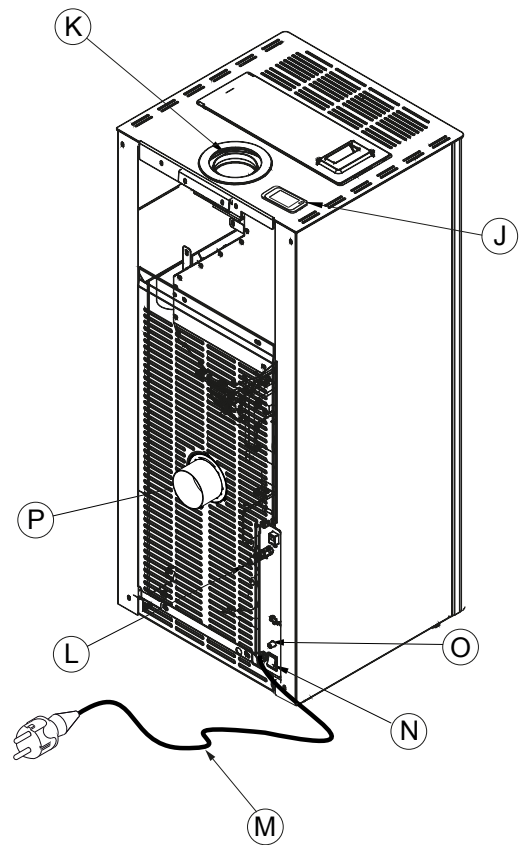
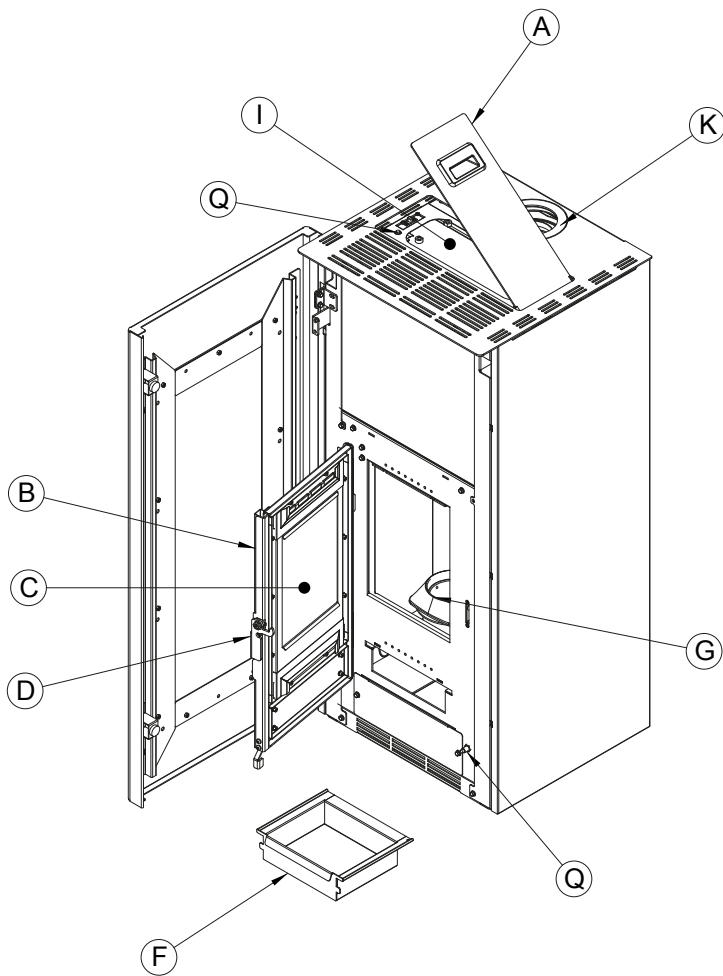

A	COUVERCLE DU RÉSERVOIR
B	PORTE FOYER
C	VITRE PORTE
D	POIGNÉE
F	TIROIR A CENDRES
G	BRASIER
I	RÉSERVOIR PELLET
J	TABLEAU
K	TUYAU D'ÉVACUATION DES FUMÉES
L	SONDE AMBIANT
M	CÂBLE D' ALIMENTATION
N	INTERRUPTEUR GÉNÉRAL
O	THERMOSTAT DE SÉCURITÉ A RÉARMEMENT MANUEL
P	TUBE POUR L'AIR COMBURANT
Q	MICRO

DIMENSIONS JØTUL PF 932 S

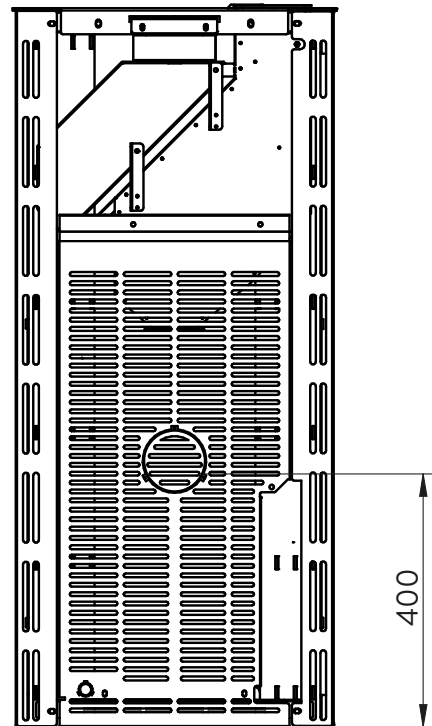
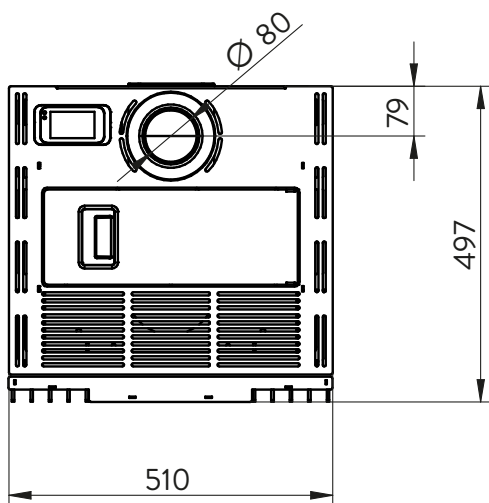
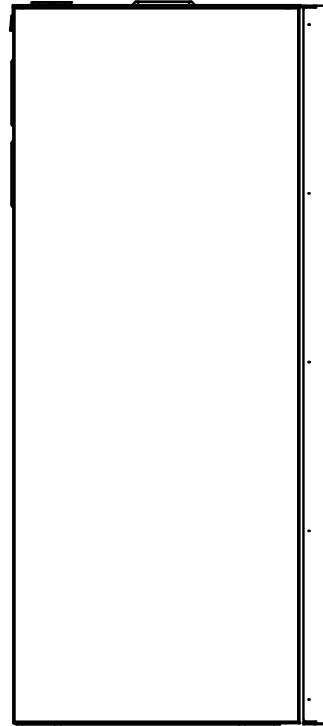
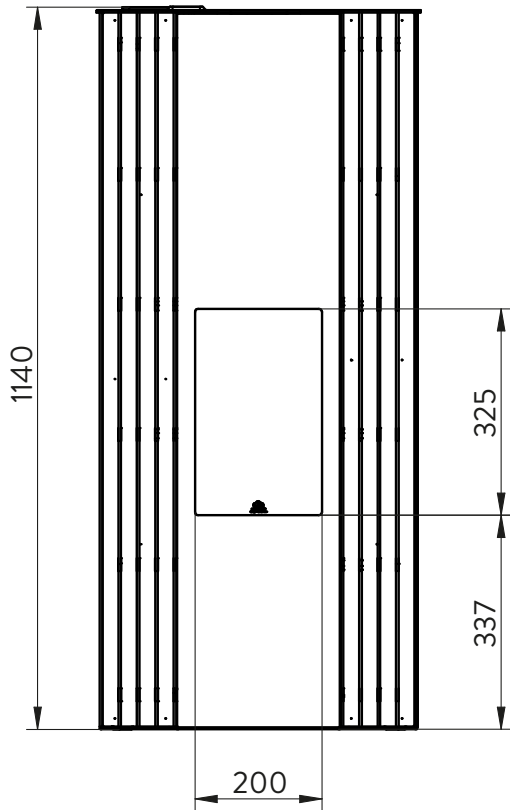

INSTRUCTIONS DE MONTAGE DU KIT OLLAIRE POUR JØTUL PF 932 S

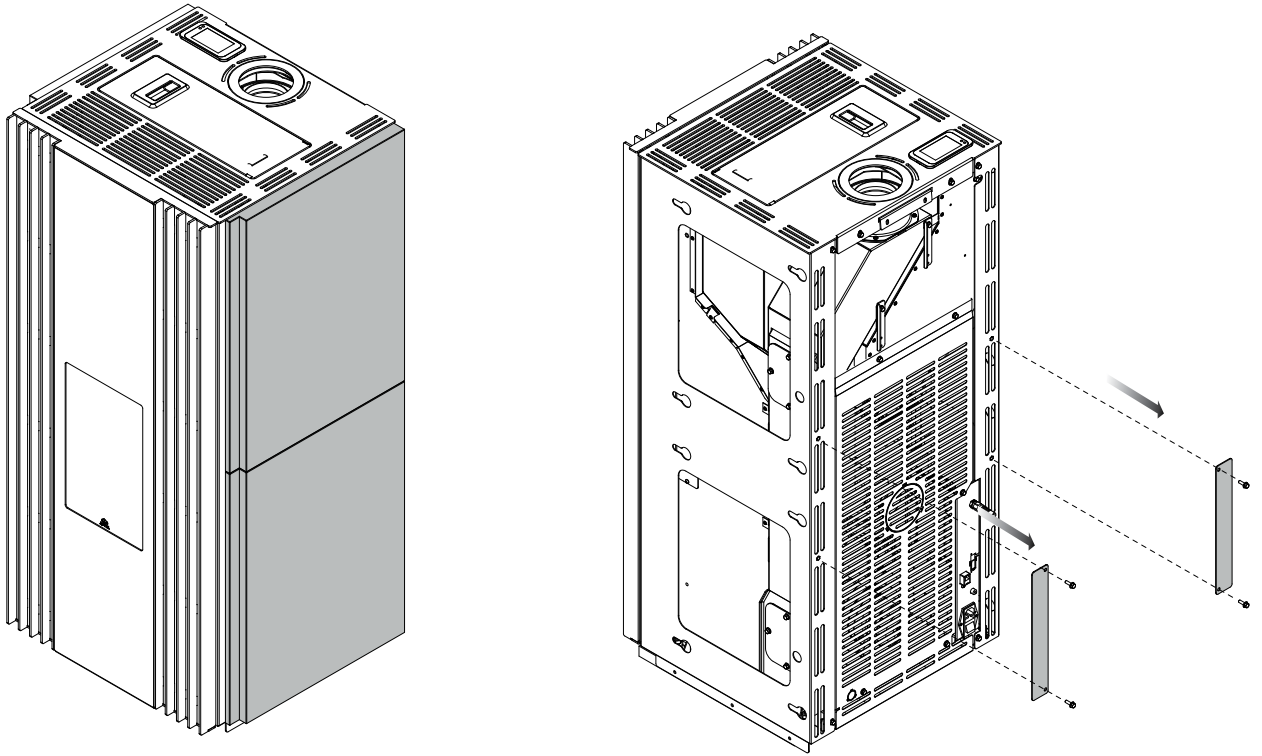

Étape 1

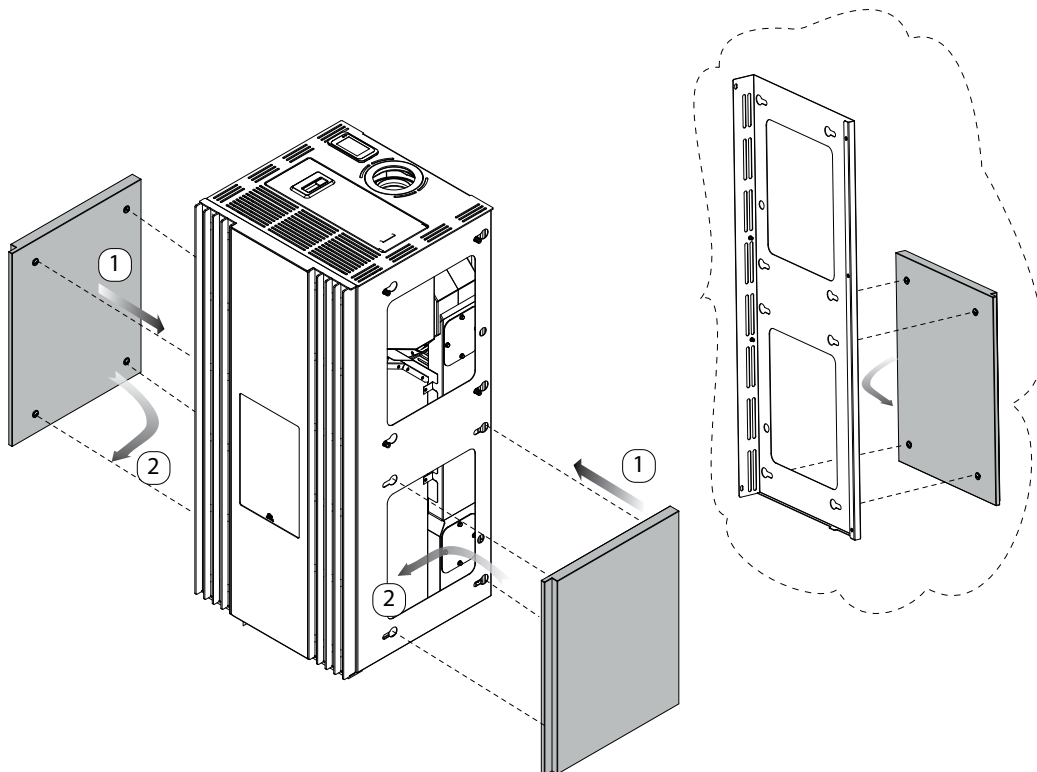

Étape 2

INSTRUCTIONS DE MONTAGE DU KIT OLLAIRE POUR JØTUL PF 932 S

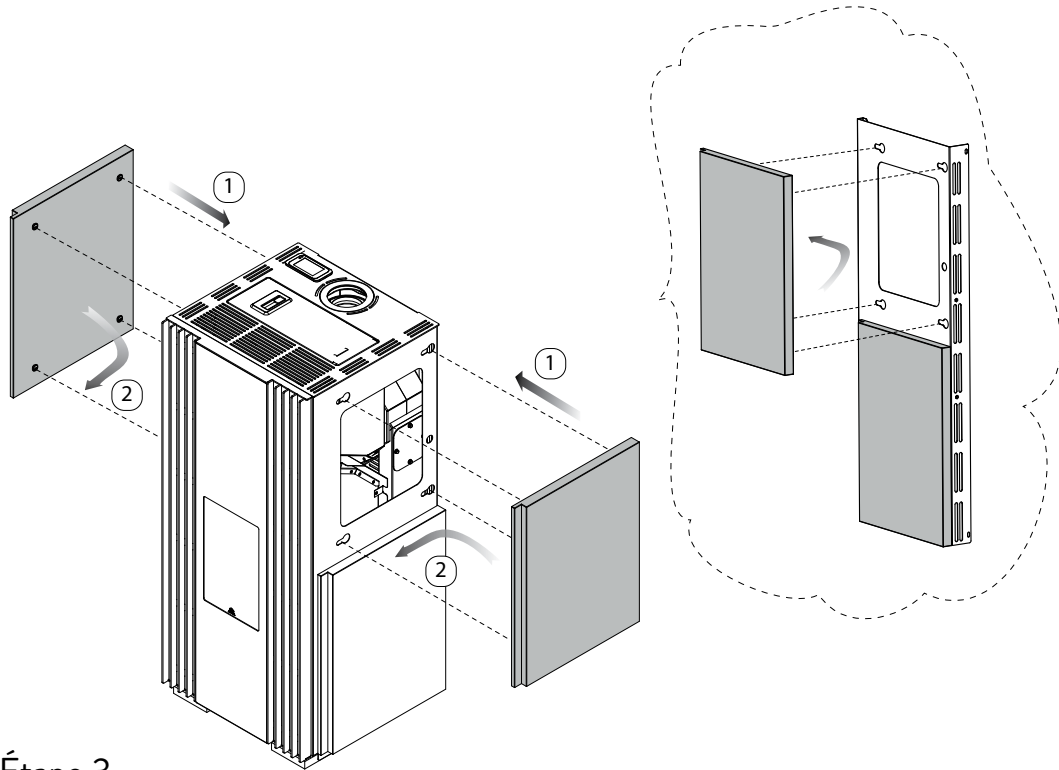

Étape 3

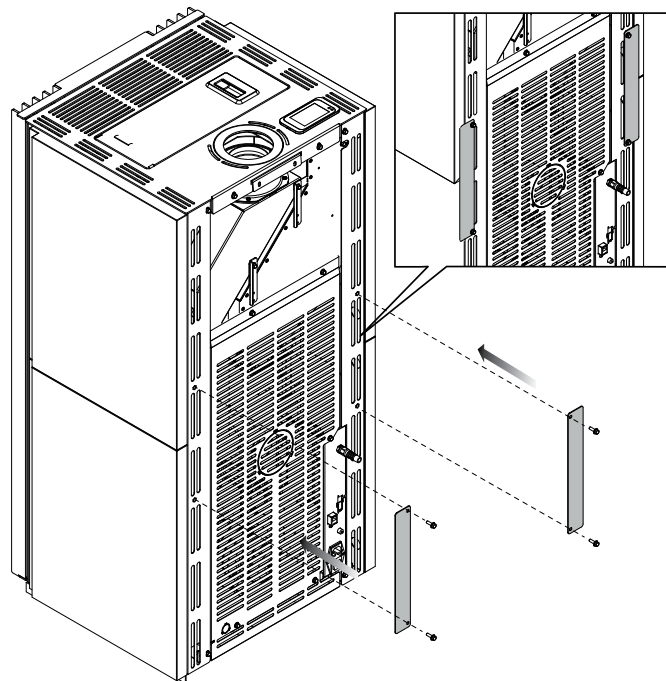

Étape 4

CARACTÉRISTIQUES TECHNIQUES

JØTUL PF 932 S

(conforme à la norme EN 14785)

	Min	Max
*Puissance thermique globale (rendement)	2,2 kW	9,1 kW
Rendement	94,33 %	91,77 %
Température fumées	65,1 °C	159,5 °C
Débit de fumée	2,7 g/s	5,3 g/s
Consommation horaire	0,477 kg/h	2,023 kg/h
Emission de CO (13% O ₂)	404,2 mg/Nm ³	47,2 mg/Nm ³
Évacuation fumées	Ø 80 mm	
Prise d'air	Ø 60 mm	
Poids	120 kg	
Combustible	Pellets	
Capacité réservoir d'alimentation	19 kg	
Tirage	12(±2) Pa	
Pour calculer les dimensions du conduit de fumée utilisez :	0.0 Pa	
Foyer indiqué pour des volumes non inférieurs à	20 m ³	

STANDARDS ÉLECTRIQUES

Tension	230 V
Fréquence	50 Hz
Puissance maximum absorbée en fonctionnement	110 W
Allumage électrique	400 W

FR P03 - Février 2023

Jøtul vise sans cesse à améliorer ses produits. C'est pourquoi il se réserve le droit de modifier les spécifications, couleurs et équipements sans avis préalable.



Jøtul France
3, chemin du Jubin
69574 DARDILLY
www.jotul.fr