

VISTA DALL' ALTO  
 VUE D'ENSEMBLE SUPERIEURE  
 OVERHEAD VIEW  
 VISTA DESDE ARRIBA  
 ANSICHT VON OBEN  
 ZICHT VAN BOVENAF  
 WIDOK Z GÓRY

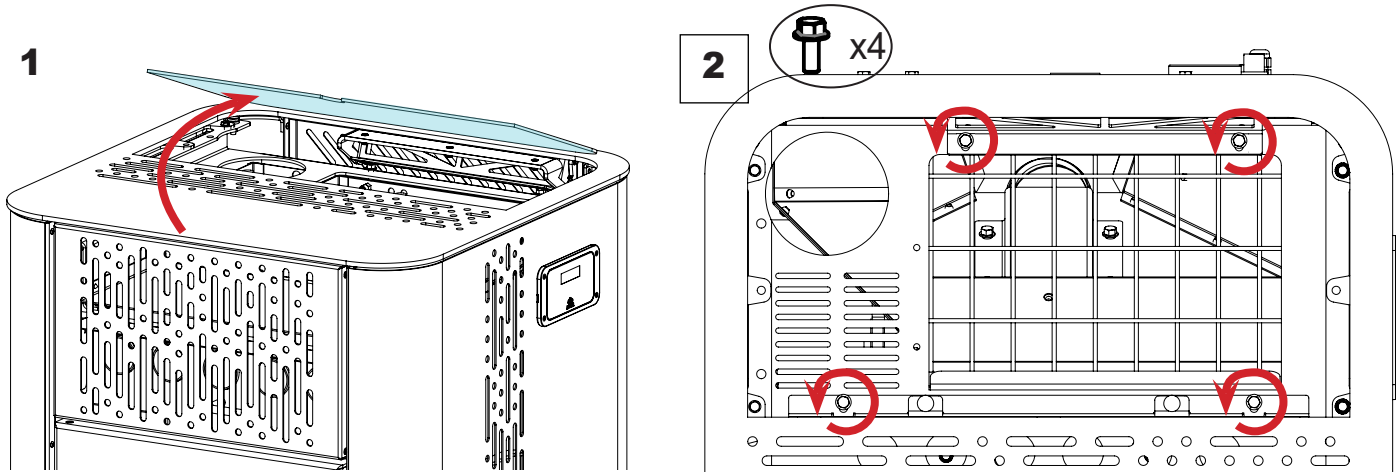

VISTA POSTERIORE  
 VUE D'ENSEMBLE POSTERIEURE  
 REAR VIEW  
 VISTA TRASERA  
 ANSICHT VON HINTEN  
 ACHTERAANZICHT  
 WIDOK Z TYŁU

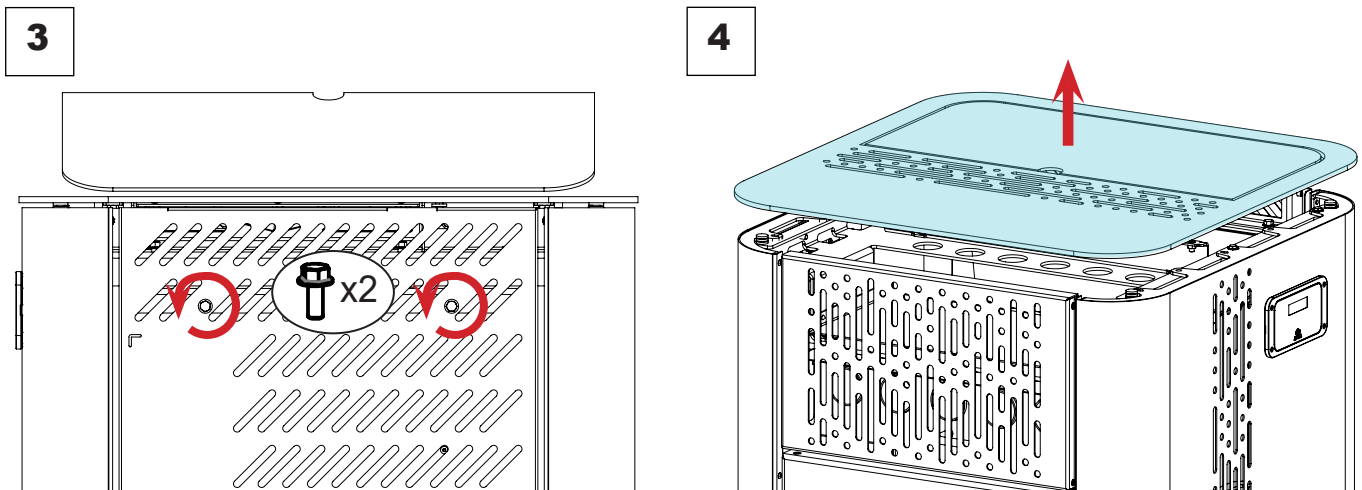

Svitare le 6 viti indicate (fig.2-3) per smontare top e coperchio serbatoio pellet (4).  
 Dévissez les 6 vis indiquées (fig.2-3) pour retirer le couvercle supérieur et le couvercle de la trémie à pellets (4).  
 Unscrew the 6 screws indicated (fig.2-3) to remove the top and pellet hopper cover (4).  
 Desatornille los 6 tornillos indicados (fig. 2-3) para desmontar la parte superior y la tapa del depósito de pellet (4).  
 Die 6 gezeigten Schrauben (Abb. 2-3) abschrauben, um die obere Abdeckung und den Deckel des Pelletbehälters (4) abzubauen.  
 Draai de 6 aangegeven schroeven los (afb. 2-3) om de bovenkant en het deksel van het pelletreservoir(4) te demonteren.  
 Odkręć 6 wskazanych śrub (rys. 2-3), aby zdemontować górną osłonę i pokrywę zbiornika pelletu (4).

5

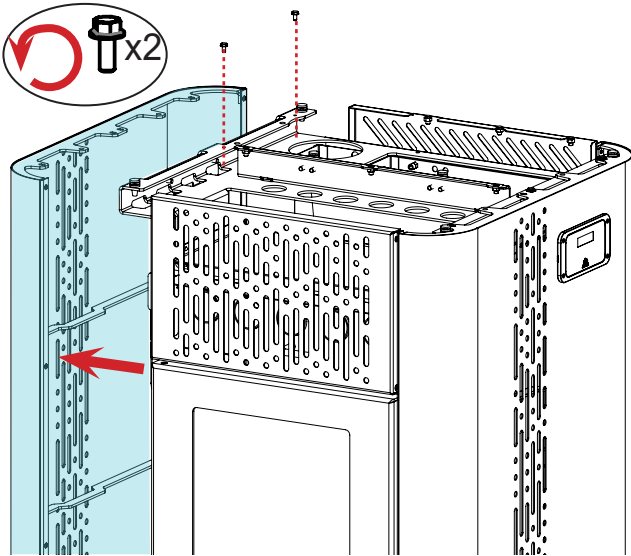

6

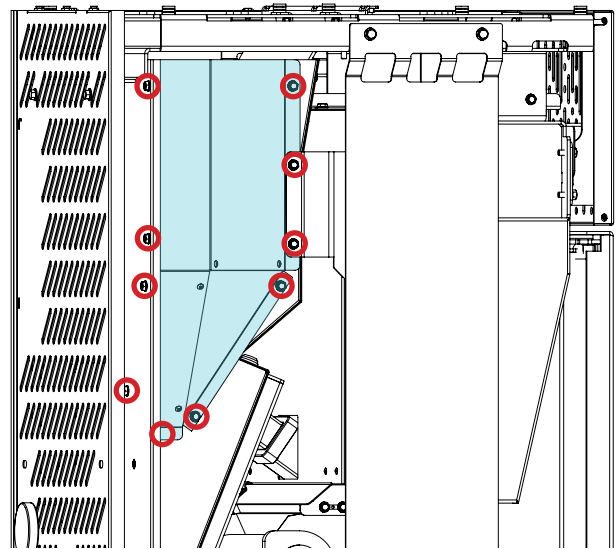

Rimuovere il pannello laterale sx svitando le 2 viti (5), svitare quindi le 10 viti che permettono di togliere la parte di tramoggia che va eliminata (6)./ Retirez le panneau latéral gauche en dévissant les 2 vis (5), puis dévissiez les 10 vis pour retirer la partie de la trémie qui doit être éliminée (6)./ Remove the left side panel by unscrewing the 2 screws (5), then unscrew the 10 screws to remove the hopper part that must be discarded (6)./ Retire el panel lateral izq. desatornillando los 2 tornillos (5); luego desatornille los 10 tornillos que permiten retirar la parte de tolva que se desea quitar (6)./ Die linke Seitenplatte abnehmen, indem die beiden Schrauben (5) abgeschraubt werden. Dann die 10 Schrauben abschrauben, mit denen der Trichter befestigt ist, und diesen entfernen (6)./ Verwijder het linker zijpaneel door de 2 schroeven (5) los te draaien en draai vervolgens de 10 schroeven los waarmee u het deel van de trechter eraf kunt halen dat moet worden verwijderd (6)./ Zdjąć lewą płytę boczną, odkręcając 2 śruby (5). Następnie odkręcić 10 śrub, które umożliwiają zdjęcie części zasobnika, którą należy usunąć (6).

7

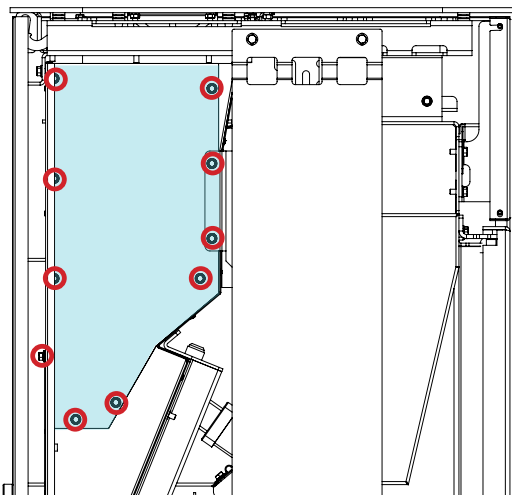

8

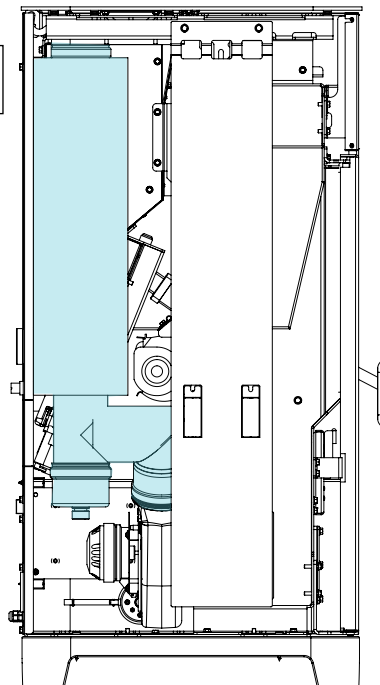

Montare la lamiera fornita (7) e fissarla con le 10 viti precedentemente tolte (6), posizionare quindi il tubo che viene fornito già assemblato nel kit (8)./ Assemblez la tôle fournie (7) et fixez-la avec les 10 vis préalablement retirées (6), puis positionnez le tuyau fourni déjà assemblé dans le kit (8)./ Assemble the supplied sheet metal (7) and fix it with the 10 screws previously removed (6), then position the pipe that is supplied already assembled in the kit (8)./ Monte la placa suministrada (7) y fíjela con los 10 tornillos anteriormente retirados (6); luego, coloque el tubo que se suministra ya ensamblado en el kit (8)./ Das mitgelieferte Blech (7) anbringen und mit den 10 zuvor abgeschraubten Schrauben (6) befestigen. Anschließend das bereits montiert mit dem Satz gelieferte Rohr (8) anbringen./Monteer de bijgeleverde staalplaat (7) en zet hem vast met de 10 eerder verwijderde schroeven (6), en plaats vervolgens de buis die reeds gemonteerd in de kit (8) is meegeleverd./ Zamontować dostarczoną blachę (7) i przymocować ją 10 uprzednio odkręconymi śrubami (6). Następnie ustawić w pozycji rurę dostarczoną i już zmontowaną w zestawie (8).

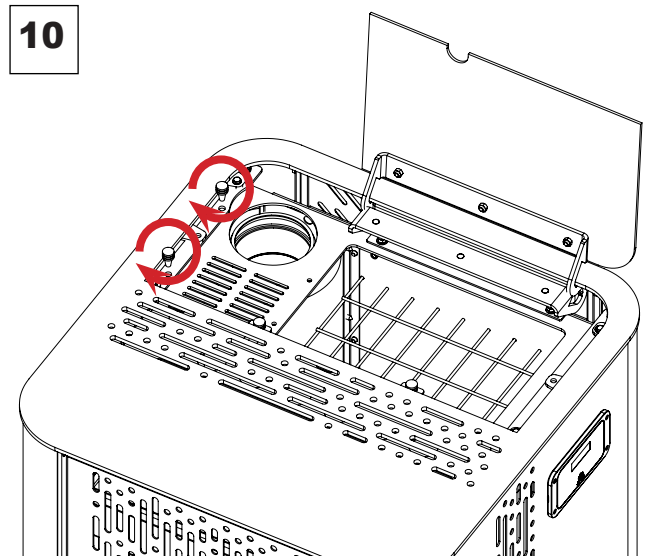
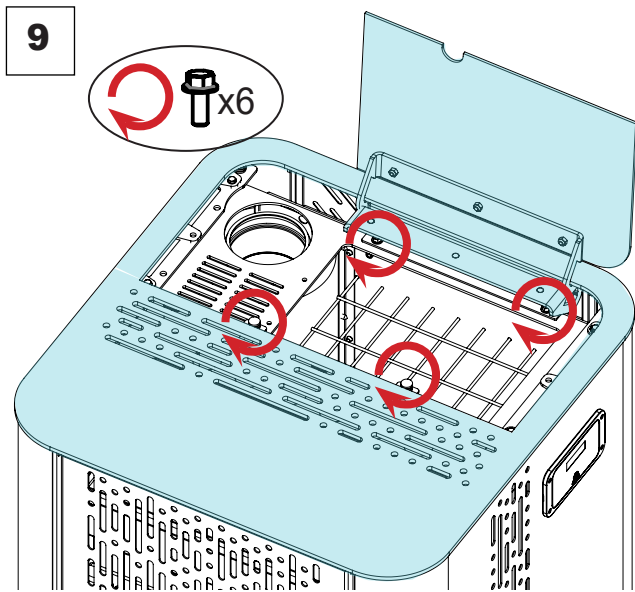

Rimontare il pannello sinistro. Posizionare il top su cui bisogna montare il coperchio del serbatoio pellet fornito nel kit, quindi fissare l'assieme (9) alla stufa avvitando le viti tolte precedentemente (2-3). Avvitare i due gommini paracolpi forniti (10)./Remontez le panneau de gauche. Positionnez le haut sur lequel doit être monté le couvercle de la trémie à pellets fourni dans le kit, puis fixez l'assemblage (9) au poêle en serrant les vis préalablement retirées (2-3). Serrez les deux pare-chocs en caoutchouc fournis (10)./ Reassemble the left panel. Position the top on which the pellet hopper cover supplied in the kit must be mounted, then fix the assembly (9) to the stove by tightening the screws previously removed (2-3). Tighten the two rubber bumpers supplied (10)./ Vuelva a montar el panel izquierdo. Coloque la parte superior sobre la que se desea montar la tapa del depósito de pellet suministrado con el kit, luego fije el equipo (9) a la estufa atornillando los tornillos retirados previamente (2-3). Apriete ambos toques de goma suministrados (10)./ Die linke Seitenplatte wieder montieren. Die obere Abdeckung, an der der mit dem Satz gelieferte Pelletbehälterdeckel montiert werden muss, anbringen. Dann die ganze Einheit (9) am Ofen befestigen, indem die zuvor entfernten Schrauben (2-3) wieder angeschraubt werden. Die beiden mitgelieferten Gummipuffer (10) anschrauben./ Plaats het linkerpaneel terug. Plaats de bovenkant waarop het deksel van het pelletreservoir dat in de kit is geleverd, moet worden gemonteerd en bevestig vervolgens het geheel (9) aan de kachel door de eerder verwijderde schroeven (2-3) vast te draaien. Schroef de twee meegeleverde rubberen bumpers vast (10)./ Ponownie zamontować lewą płytę. Ustawić w pozycji górną osłonę, na której należy zamontować pokrywę zbiornika pelletu dostarczoną z zestawem. Następnie przymocować zespół (9) do pieca, wkręcając uprzednio odkręcone śruby (2-3). Wkręcić dwa dostarczone gumowe zderzaki (10).

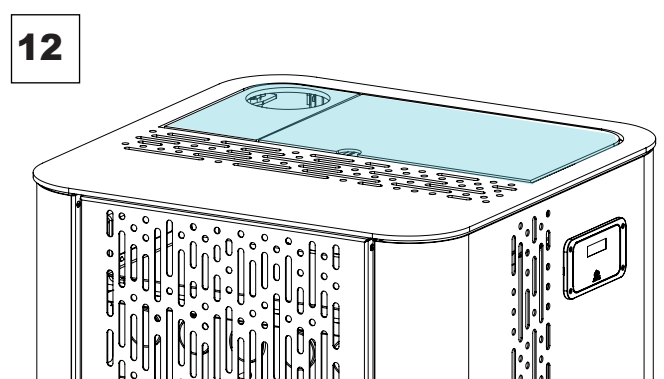
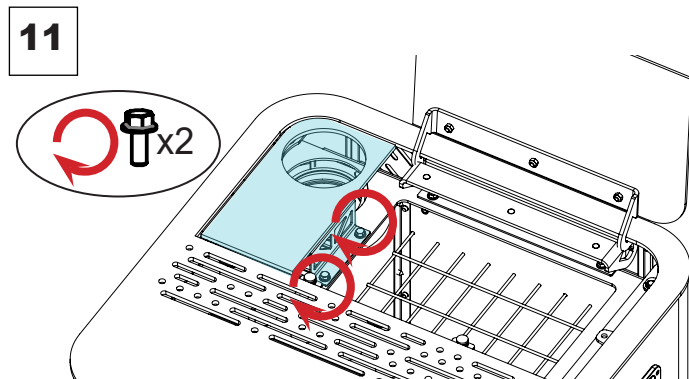

Posizionare e fissare con le due viti fornite il coperchietto della tramoggia (11).  
 Positionnez et fixez le couvercle de la trémie (11) avec les deux vis fournies.  
 Place and secure the hopper cover (11) with the two screws provided.  
 Coloque y fije, mediante ambos tornillos suministrados, la tapa de la tolva (11).  
 Den Deckel des Trichters (11) anbringen und mit den beiden mitgelieferten Schrauben befestigen.  
 Plaats en bevestig het dekseltje van de trechter (11) met de twee meegeleverde schroeven.  
 Ustawić w pozycji i przymocować dwoma dostarczonymi śrubami pokrywę zasobnika (11).